

FAKTY I OSIĄGNIĘCIA

W 2019 r. firma TCL, a konkretnie The Creative Life, zakończyła przeniesienie swoich głównych aktywów w ramach procesu restrukturyzacji i została podzielona na TCL Technology i TCL Industries.



43
ośrodków
naukowo-badawczych



130 000+
pracowników na całym
świecie



32
mocy produkcyjnych/
obiektów produkcyjnych



10+
połączonych laboratoriów



160
krajów i regionów, w
których znajdują się
biura sprzedaży



960 mln
globalnych użytkowników



10
globalnych centrów
serwisowych

Dochody
TCL Technology

\$24,3 mld



Dochody
TCL Industries

\$15,5 mld



Wartość
marki

\$17,79 mld ↑ 4,7%



NAGRODY

TCL
AIR CONDITIONER



LAT
1999-2024



ZDOLNOŚĆ PRODUKCYJNA



★ **11** centrów produkcyjnych

★ **30** mln zestawów rocznie

★ **3** miejsce w rankingu eksportu

Certyfikaty

ISO 9001:2008
ISO 14001:2004
OHSAS 18001:2007

WYSOKIE STANDARDY JAKOŚCI

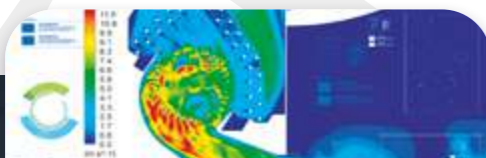

technologia modelowania



600+ procedur kontroli całego procesu



300+ testów całego bloku

KOMPLET TESTÓW:



- transport
- upadek
- trwałość
- poziom hałasu
- wydajność
- niezawodność
- funkcjonalność
- wyciek



\$1,35mln
rocznych
inwestycji



79 708

wniosków patentowych

- Zagraniczne patenty 18,65%
- Udział w patentach związanych z Układem o Współpracy Patentowej (PCT) wynosi 18,52%
- Patenty azjatyckie 52,85%

BADANIA I ROZWÓJ



testy płytek elektronicznych

laboratoria testowe obwodu elektrycznego



laboratoria fizykochemiczne

test na różnicę entalpii



pomieszczenie do testowania komponentów

testowanie oprogramowania



testowanie zachowania w warunkach zewnętrznych

testowanie poziomu hałasu



sprawdzanie całego systemu klimatyzacji



AUTOMATYZACJA PRODUKCJI

zautomatyzowane spawanie rur, które wchodzą w skład klimatyzatora jako osobna część



zautomatyzowany proces pakowania:

- pakowanie
- wkładanie do pudełka
- przyklejanie taśmą klejącą
- montaż metalowych klamer
- ściąganie taśmami polimerowymi



automatyczne spawanie obwodu chłodzenia



wysokoszybkie prasy do produkcji wymiennika ciepła



wycinanie wymiennika ciepła do wymaganego rozmiaru przy użyciu manipulatora



automatyczne składanie kompresorów



automatyczne sprawdzanie na wycieki wymiennika ciepła

automatyczny proces przenoszenia produktów po taśmie produkcyjnej na wszystkich etapach produkcji

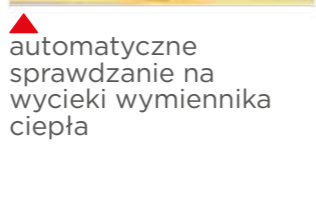

zautomatyzowane składanie gotowego produktu



100% sprawdzenie gotowego produktu pod względem pełnej sprawności (testowanie w warunkach pracy)



zautomatyzowany montaż sprężarki na tace jednostki zewnętrznej w trakcie produkcji

automatyczne umieszczanie rur w radiatorze



automatyczne cięcie i zginanie rury U-kształtnej, która zostanie zainstalowana w obwodzie chłodniczym radiatora



użycie najnowocześniejszych maszyn transportowych AGV z inteligentnym sterowaniem marki AGV do przenoszenia materiałów eksploatacyjnych

SYSTEM ZARZĄDZANIA PRODUKCJĄ ONLINE

Monitorowanie, śledzenie i uzyskiwanie dokładnych danych w czasie rzeczywistym zapewnia efektywność produkcji, poprawiając jakość i ilość produkowanych jednostek.



Ilość wytwarzanych jednostek bez wad po wszystkich kontrolach: **99,98%**



Zmniejszenie wad związanych z brakiem części lub nieprawidłowym montażem: **13%**

Automatyzacja produkcji pozwoliła zwiększyć efektywność.

Efektywność

17% ↑



Digitalizowana fabryka w Wuhan zmodernizowana w 2023 roku.

DIGITALIZOWANA LINIA PRODUKCYJNA



- 7 platform przemysłowych zarządzanych przez internet
- Technologia Digital twin - cyfrowa kopia obiektów fizycznych i procesów, która pomaga zoptymalizować proces produkcji

FABRYKA LIGHTS-OFF

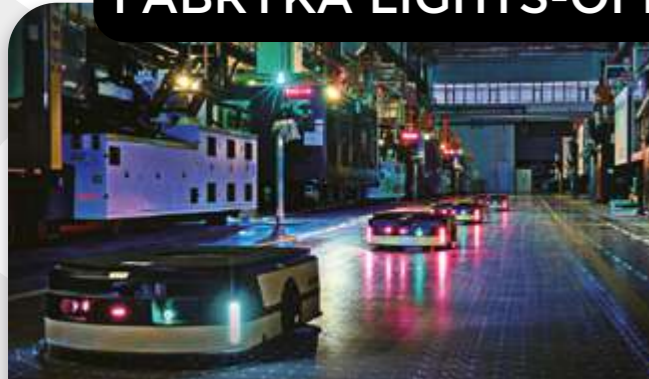

- Całkowicie zautomatyzowana linia produkcyjna
- Online zarządzanie wszystkimi procesami
- Całodobowa praca bez światła Fabryka lights-off, w której udział człowieka w procesach produkcyjnych jest zredukowany do minimum, tak że fabryka może pracować w ciemności

- Pokrycie panelami słonecznymi
- «Sponge City» - inteligentny system cyrkulacji wody oparty na zasadzie gąbki
- Zerowe emisje dwutlenku węgla i odpowiedzialne podejście do wykorzystania zasobów energetycznych, wody itp.



ECO-FABRYKA

Pierwsza na świecie bezpyłowa linia produkcyjna klimatyzatorów ze świeżym powietrzem

- Bezpyłowe wytwarzanie kluczowych części
- Radiofrekwencyjna identyfikacja
- Internet rzeczy i procesów
- Jakościowe zarządzanie w czasie rzeczywistym



WIODĄCE TECHNOLOGIE INWERTOROWE

Wykorzystując wiodącą technologię inwertorową TCL, klimatyzatory inwertorowe TCL mogą zapewnić bardziej precyzyjną i komfortową kontrolę temperatury, niski poziom hałasu i mogą funkcjonować w szerszym zakresie napięcia roboczego niż inne konwencjonalne klimatyzatory.



Kontrola AI

Sterowanie sztuczną inteligencją może zapewnić dokładniejszą i wydajniejszą kontrolę częstotliwości podczas pracy klimatyzatora z inwertorem.



Dokładna kontrola temperatury

Po szybkim osiągnięciu zaprogramowanej temperatury klimatyzator będzie utrzymywał zaprogramowaną temperaturę z energooszczędną i stabilną pracą, bez częstego włączania/wyłączania komponentów inwertera prądu stałego, takich jak sprężarka, silnik wentylatora itp.



Zmniejszone zużycie o 10-20%

Klimatyzator może osiągnąć zaprogramowaną temperaturę bardziej precyzyjnie i efektywnie, bardziej logicznie oszczędzając zużycie energii dzięki algorytmowi TCL Invertor AI, w porównaniu z innymi konwencjonalnymi klimatyzatorami inwertorowymi.



Inteligentna kompensacja momentu obrotowego o niskiej częstotliwości

Technologia pozwala zwiększyć zakres pracy przy niskich częstotliwościach obrotowych, co znacznie zwiększa stopień chłodzenia czy ogrzewania, w celu bardziej dokładnego regulowania temperatury.



Trzecie pokolenie płytek drukowanych

W porównaniu do konwencjonalnej płytki PCB, płytka PCB trzeciej generacji TCL wykorzystuje jeden kondensator i jeden rezystor, co skutkuje wysokim stopniem integracji, zmniejsza zużycie energii i zapewnia bardziej wydajną pracę.

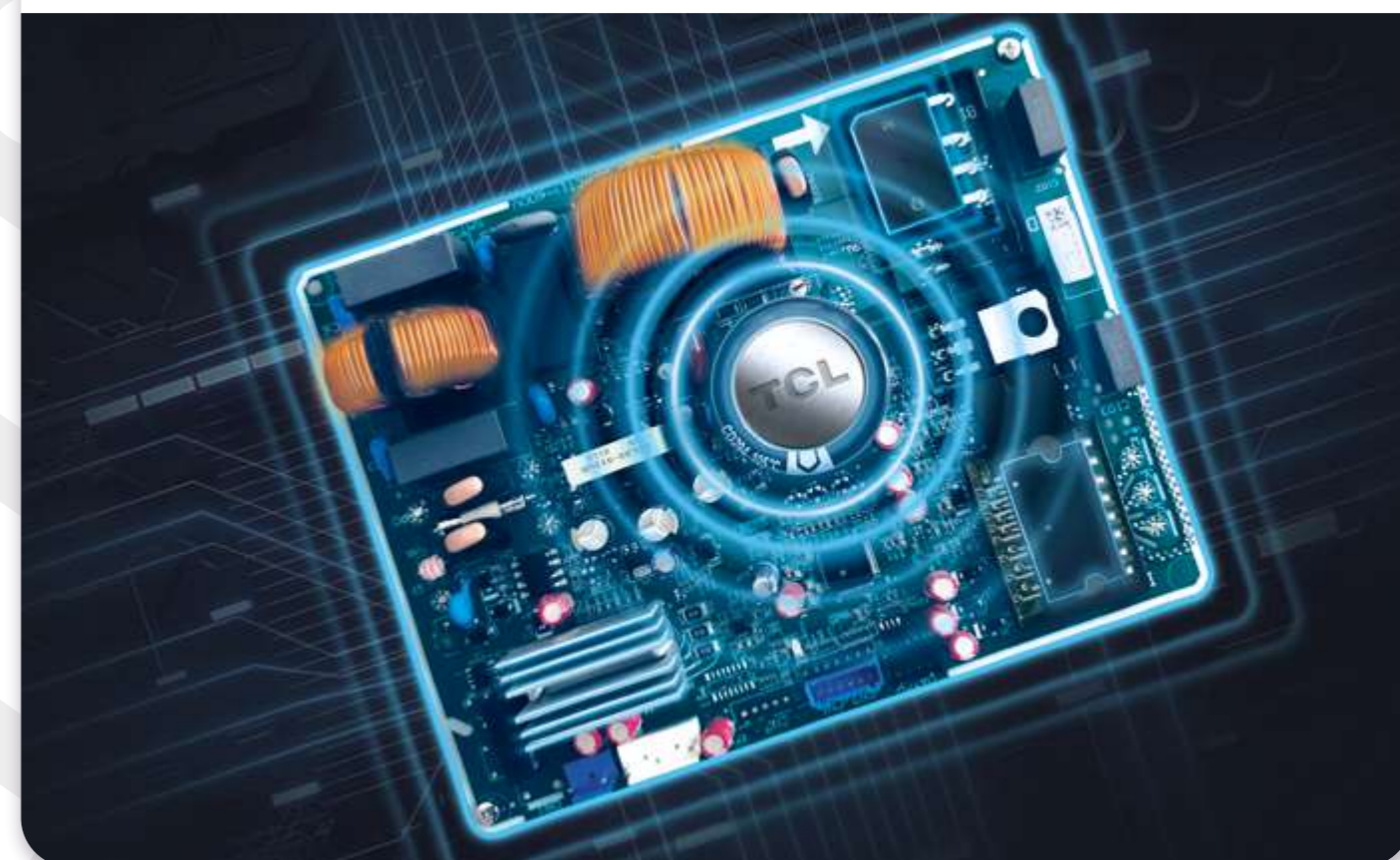

ZWIĘKSZENIE SIŁY PRZEPŁYWU POWIETRZA I ZMNIĘJSZENIE OPORU DLA JEGO PRZEPŁYWU



Zwykły kanał świeżego powietrza ❌

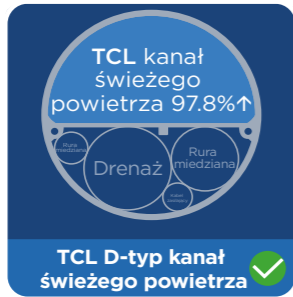

TCL kanał świeżego powietrza 97.8%↑
TCL D-typ kanał świeżego powietrza ✅

Obudowa jednostki wewnętrznej została specjalnie zaprojektowana w taki sposób, aby pomieścić kanał świeżego powietrza o dużym przekroju, nie kolidując przy tym z rozmieszczeniem innych ważnych elementów, takich jak miedziane rury w izolacji, drenaż i kabel zasilający.

Kanał świeżego powietrza o dużym przekroju pozwala na przepływ dużej ilości świeżego powietrza do 60 m³/h, co jest o 97,8% bardziej wydajne niż w przypadku konwencjonalnego klimatyzatora.



Zwykły kanał świeżego powietrza ❌



TCL D-typ kanał świeżego powietrza ✅

Wewnętrzna ściana kanału ma gładką powierzchnię, co pozwala na równomierną dystrybucję świeżego powietrza napływającego z zewnątrz.

Maksymalizuje to wydajność wentylatora, zmniejsza opór powietrza, zwiększa przepływ powietrza i poprawia wydajność systemu wentylacji o 10,5%.

ZOPTYMALIZOWANY PRZEPŁYW POWIETRZA I TECHNOLOGIA REDUKCJI HAŁASU PRZEPŁYWU POWIETRZA



Zwykła sekcja świeżego powietrza ❌



Sekcją świeżego powietrza TCL ✅

Dzięki dodatkowemu detalowi przepływ świeżego powietrza został zoptymalizowany.

Ta cecha konstrukcyjna rozcina i rozprasza przepływ, zmniejszając poziom hałasu i optymalizując jego przepływ przez sekcję wentylatora i filtrów świeżego powietrza w jednostce wewnętrznej.

ZMNIĘJSZENIE HAŁASU TARCIA

Kluczem do zmniejszenia hałasu tarcia jest oryginalny projekt i konstrukcja silnika, wentylatora i kanału świeżego powietrza.

W wyniku modelowania komputerowego i symulacji przepływu powietrza przez gładkościenny kanał udało się osiągnąć równomierne rozprowadzenie powietrza w sekcji wentylatora na poziomie 97,8%. Znacznie zmniejszyły się straty powietrza w drodze, a objętość przepływu powietrza wzrosła o 30%.

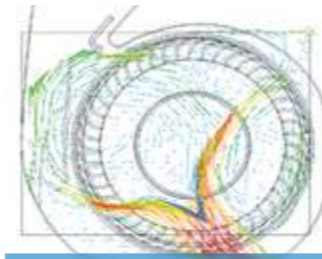

Konstrukcja równomiernego rozprowadzenia powietrza

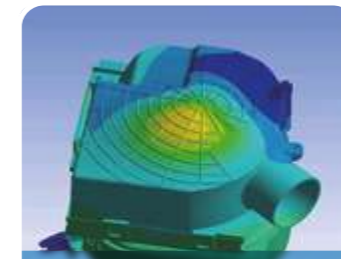

Modelowanie komputerowe obudowy wentylatora

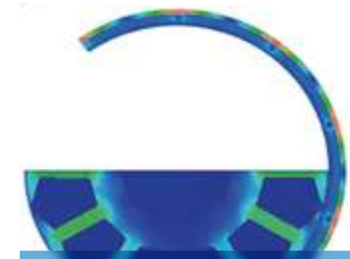

Optymalizowana struktura pola magnetycznego silnika

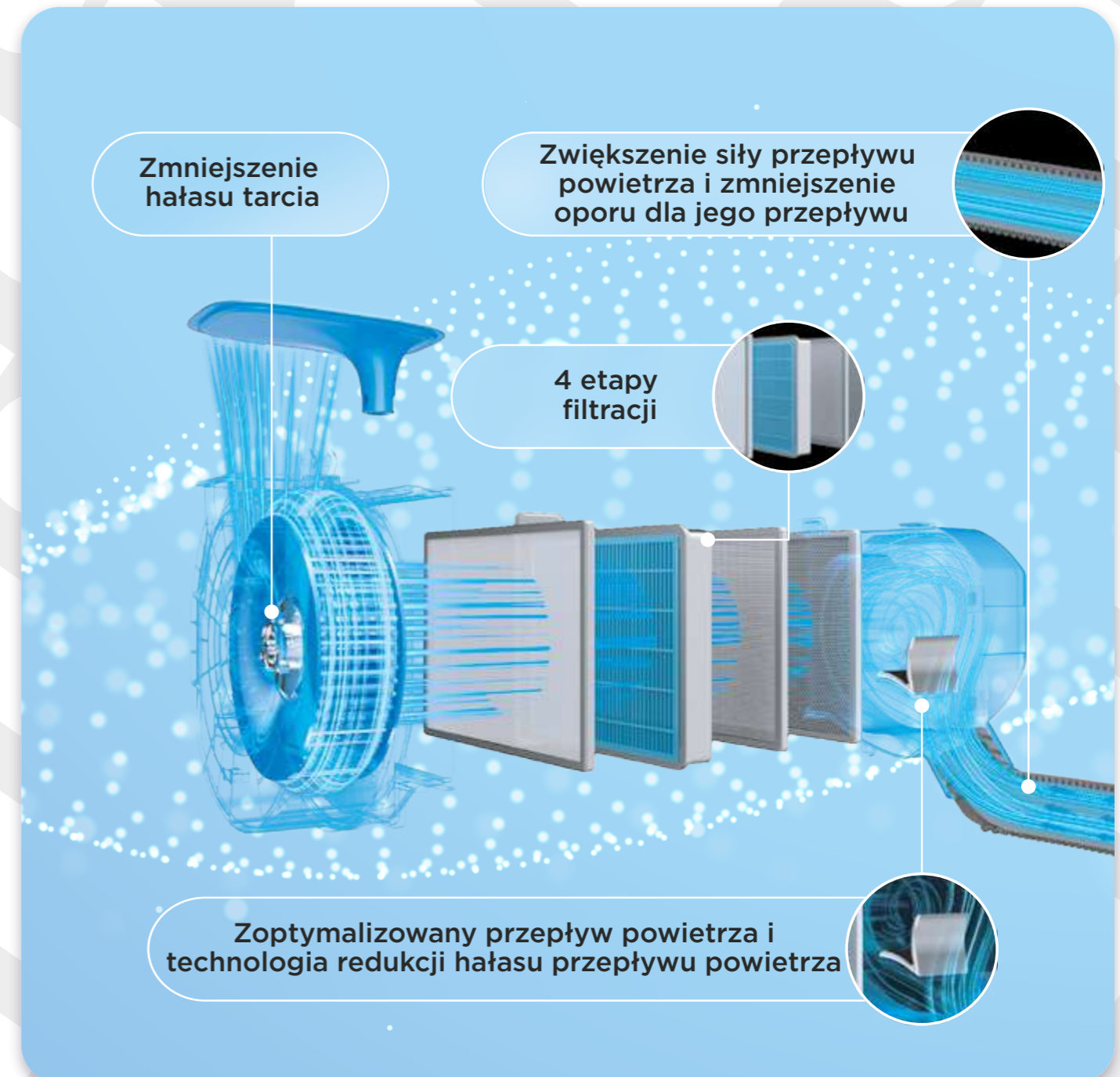

PIĘĆ WIODĄCYCH TECHNOLOGII NA ŚWIECIE



Inteligentne technologie dużej ilości świeżego powietrza i wysoki komfort klimatyzacji

Patent No. ZL 2020 2 2600638.2
Patent No. ZL 2021 2 1711396.2



Mocne chłodzenie w wysokiej temperaturze otoczenia

Patent No.: ZL 2018 2 0569699.7

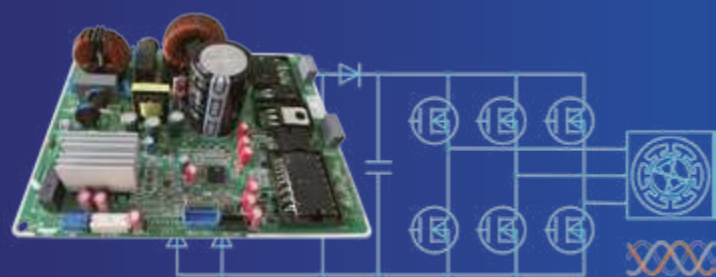

Nowy wysokowydajny sterownik inwertera

Patent No.: ZL 2019 1 0665336.2



Zarządzanie zużyciem energii elektrycznej

Patent No.: ZL 2019 1 0665336.2

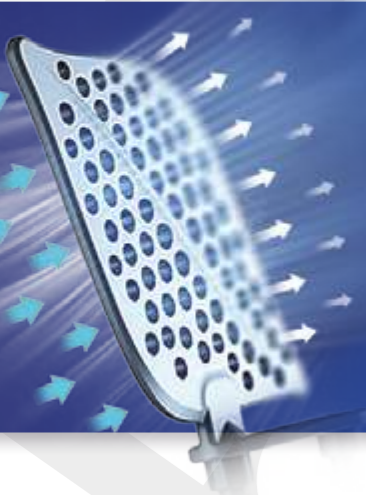

Smart Gentle Wind

Patent No.: ZL 2017 2 1584326.9



FUNKCJE I OPCJE

WYJĄTKOWE ZALETY







	Serial	Model	Typ	Czynnik chłodniczy	Moc
 Niepowtarzalny wygląd jednostki wewnętrznej					unikalny wygląd klimatyzatora ze stylowym panelem przednim stworzy niepowtarzalny wygląd dla Twojego domu.
 Filtr wysokiej jakości					w jednostce wewnętrznej zastosowano filtr wielokrotnego użytku, nadający się do mycia, wykorzystujący elementy o dużej gęstości filtracji w porównaniu do standardowego filtra. Filtr wyłapuje nawet 2,5 razy mniejsze cząsteczki kurzu i nie tylko zapobiega zanieczyszczeniu wymiennika ciepła, ale także skutecznie oczyszcza powietrze w pomieszczeniu.
 Czynnik R32					przyjazny dla środowiska. Niski współczynnik GWP (potencjał globalnego ocieplenia). Wysoki współczynnik efektywności energetycznej. Pełna zgodność z europejskimi normami środowiskowymi.
 Powłoka Blue Fin					ochrona przed korozją. Specjalna powłoka antykorozyjna wymiennika ciepła, która chroni przed zjawiskami atmosferycznymi i działaniem agresywnego środowiska zewnętrznego.
 Powłoka Titan Gold					zastosowano ekskluzywną powłokę ochronną wymiennika, która blokuje proces utleniania aluminium. Sprawia że powierzchnia jest bardziej «śliska», co nie pozwala na gromadzenie się wilgoci na wymienniku, utrzymując lepszą wydajność i poprawiając efektywność energetyczną. Powłoka utrzymuje wymiennik ciepła w oryginalnej formie przez wiele lat.
 Algorytm sztucznej inteligencji inwertera					pozwalają szybciej osiągnąć zadaną temperaturę i działa dokładniej. Zwiększa efektywność oszczędzania energii.
 Sprężarka inwerterowa					do 50% oszczędniejszy od systemów konwencjonalnych, precyzyjnie utrzymuje zadaną temperaturę i posiada płynną regulację wydajności.
 Smart Gentle Wind					żaluzje pionowe zamykają się, mikrootwory rozcinają silny przepływ powietrza zamieniając go w delikatniejszy.
 3L Konstrukcja					zoptymalizowana konstrukcja pozwala zaoszczędzić czas na instalację i konserwację klimatyzatora.
 Self Clean					usunięcie zanieczyszczeń poprzez zamrożenie i sterylizację w wysokiej temperaturze. Proces przebiega w czterech etapach: zamrażanie, rozmrażanie, suszenie w wysokiej temperaturze i sterylizacja.
 B.I.G. care					wbudowany bipolarny generator jonów ładuje powietrze jonami ujemnymi, które dezaktywują szkodliwe cząsteczki i oczyszczają powietrze.
 Sterylizacja UV-C					sterylizacja UV-C może hamować rozwój wirusów i bakterii do 98.66%.
 FreshIN+					tryb dostarczania świeżego powietrza do 60 m ³ /h.
 FreshIN 2.0					tryb dostarczania świeżego powietrza do 60 m ³ /h; tryb wyciągania powietrza z pomieszczenia do 30 m ³ /h; tryb dwustronnej wentylacji wymiany świeżego powietrza z powietrzem w pomieszczeniu.
 360° Airflow					konstrukcja w postaci ruchomej 360° lameli zapewnia równomierną wentylację wszystkich narożników pomieszczenia.
 Bilans temperaturowy					przed wejściem do pomieszczenia świeże powietrze przechodzi przez wymiennik jednostki wewnętrznej. Jest chłodzony lub podgrzewany do zadanej temperatury z dokładnością ±0,5°C. Pozwala to uniknąć nieprzyjemnych wahań temperatury.
 Filtry QuadruPuri					świeże powietrze przechodzi przez 4 etapy filtracji (filtr wstępny, antibakteryjny filtr z jonami srebra, wysokowydajny filtr HEPA i filtr o dużej gęstości), aby zapewnić wysoką skuteczność oczyszczania powietrza.
 Cyrkulację powietrza w pomieszczeniu					dzięki siłom odśrodkowym wentylatora świeżego powietrza, powietrze z pomieszczenia jest pobierane do systemu cyrkulacji świeżego powietrza, przechodzi przez dodatkowe oczyszczenie i powraca do pokoju.
 TVOC					bardziej skuteczna poprawa jakości powietrza, która może wykryć większość zanieczyszczeń, takich jak CO ₂ , formaldehyd itp.
 Jeden otwór					wystarczy jeden otwór na zewnątrz, aby wyprowadzić rurę do świeżego powietrza, łącząc ją z innymi niezbędnymi połączeniami i instalacjami.

	FreshIN		Ocarina	Elite		
	FBI	FAI	TPG31I3AHB	XAB1IHB	XA82IN	XAB1I
	Inwerter	Inwerter	Inwerter	Inwerter	Inwerter	Inwerter
	R32	R32	R32	R32	R32	R32
	9/12	9/12	9/12/18/24	9/12/18/24	9/12	9/12/18/24
	✓	✓	✓	✓	✓	✓
	✓	✓	✓	✓	✓	✓
	✓	✓	✓	✓	✓	✓
		✓		✓	✓	✓
	✓		✓			
	✓	✓	✓	✓	✓	✓
	✓	✓	✓	✓	✓	✓
	✓	✓	✓	✓	✓	✓
	✓	✓	✓	✓	✓	✓
			✓			
			✓			
		✓				
	✓	✓				
	✓	✓				
	✓	✓				
	✓					
	✓					
	✓					

























FUNKCJE I OPCJE

KONTROLĘ I KOMFORT

Seria
Model
Typ
Czynnik chłodniczy
Moc

	Wyświetlacz LED	klimatyzator wyposażony jest w wyświetlacz LED temperatury i trybów pracy, umieszczony na panelu jednostki wewnętrznej. Wyświetlacz aktywuje się po włączeniu klimatyzatora i w razie potrzeby może zostać wyłączony przez użytkownika.
	Inteligentna regulacja kierunku przepływu góra-dół	do wyboru jest 8 trybów kierunku przepływu góra-dół: 5 trybów stałego położenia i 3 tryby kołysania.
	Smart Vector Airflow	możliwość wyboru spośród 72 opcji regulacji przepływu powietrza.
	Inteligentny przepływ powietrza	w trybie chłodzenia chłodne powietrze nawiewane jest w górę, aby uniknąć bezpośredniego nawiewu na głowę użytkownika. W trybie ogrzewania ciepłe powietrze kierowane jest w dół i nadmucha je na stopy.
	Efekt Coanda	osiągnięcie efektu dzięki podwyższonym poziomym lamelom. Przepływ powietrza staje się dłuższy i szerszy.
	Komfortowe chłodzenie	w klimatyzatorze zastosowano nowoczesny system zarządzania obiegiem chłodniczym, który zapobiega wysychaniu powietrza w trakcie pracy oraz utrzymuje komfortową wilgotność w obsługiwanym pomieszczeniu.
	Niski poziom hałasu	klimatyzator należy do modeli o podwyższonym komforcie akustycznym i polecany jest do montażu w sypialniach i pokojach dziecięcych, a także dla osób o zwiększonej percepcji hałasu zewnętrznego.
	Utrzymanie +8°C	funkcja ogrzewania nieużytkowanego pomieszczenia do +8°C w zimę.
	I Feel	czujnik temperatury wbudowany w pilot bezprzewodowy mierzy temperaturę powietrza w jego lokalizacji i przekazuje tę informację do klimatyzatora. Tryb pracy klimatyzatora zapewnia utrzymanie zadanej temperatury w miejscu zainstalowania pilotu.
	7 biegów wentylatora	klimatyzator posiada możliwość wielostopniowej regulacji prędkości nawiewu powietrza. Dostępnych jest 7 biegów wentylatora, od najcichszej i najbardziej odpowiedniej na noc - Sen, po Turbo - na najgorętsze dni i duże obciążenie cieplne.
	IoT Wi-Fi sterowanie	kontrola IoT Wi-Fi urządzeniami domowymi TCL za pomocą jednej aplikacji, obsługa sterowania głosowego w oparciu o głęboką sieć neuronową. Aplikacja TCL HOME.
	Podświetlenie pilota	po naciśnięciu dowolnego przycisku włącza się podświetlenie ekranu, co pozwala na wygodne korzystanie z pilota nawet w nocy.
	Mocne chłodzenie w wysokiej temperaturze otoczenia	nie następuje spadek wydajności klimatyzatora w trybie chłodzenia przy temperaturze otoczenia +50°C. Klimatyzator będzie pracował nieprzerwanie aż do temperatury otoczenia +60°C.
	Super Turbo Start	dzięki tej funkcji w trybie chłodzenia możliwe jest szybkie obniżenie temperatury na wylocie jednostki wewnętrznej z 27°C do 18°C w ciągu 30 sekund. W trybie ogrzewania temperatura wzrasta z 20°C do 40°C w ciągu 60 sekund. Aby aktywować, naciśnij przycisk Turbo na pilocie.

 Moduł Wi-Fi nie jest objęty dostawą klimatyzatora (jest kupowany jako opcja).

FreshIN		Ocarina	Elite		
FBI	FAI	TPG31I3AHB	XAB1IHB	XA82IN	XAB1I
Inwerter	Inwerter	Inwerter	Inwerter	Inwerter	Inwerter
R32	R32	R32	R32	R32	R32
9/12	9/12	9/12/18/24	9/12/18/24	9/12	9/12/18/24
					
					
					
					
					
					
					
					
					
					
					
					
					
					

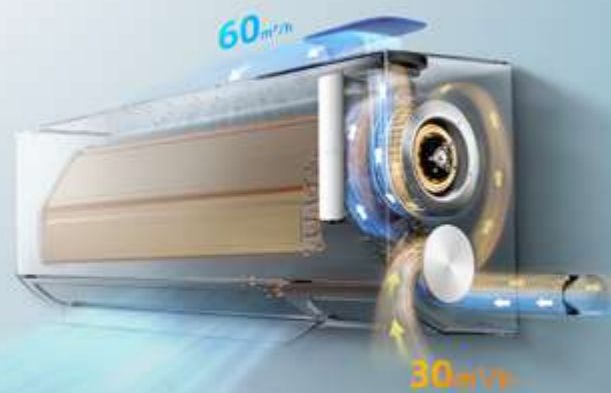

FRESHIN 2.0



Do wyboru są 3 tryby wymiany świeżego powietrza:

- tryb dostarczania świeżego powietrza do 60 m³/h
- tryb wyciągania powietrza z pomieszczenia do 30 m³/h
- tryb dwustronnej wentylacji wymiany świeżego powietrza z powietrzem w pomieszczeniu



Wystarczy jeden otwór na zewnątrz, aby wyprowadzić rurę do świeżego powietrza, łącząc ją z innymi niezbędnymi połączeniami i instalacjami.



JEDENA OTWÓR

CYRKULACJĘ POWIETRZA W POMIESZCZENIU



Dzięki siłom odśrodkowym wentylatora świeżego powietrza, powietrze z pomieszczenia jest pobierane do systemu cyrkulacji świeżego powietrza, przechodzi przez dodatkowe oczyszczenie i powraca do pokoju.



JAKOŚĆ POWIETRZA TVOC W CZASIE RZECZYWISTYM



Bardziej skuteczna poprawa jakości powietrza, która może wykryć większość zanieczyszczeń, takich jak CO₂, formaldehyd itp.



Świetna jakość powietrza



Średnia jakość powietrza



Zła jakość powietrza



BILANS TEMPERATUROWY



Przed wejściem do pomieszczenia świeże powietrze przechodzi przez wymiennik jednostki wewnętrznej. Jest chłodzony lub podgrzewany do zadanej temperatury z dokładnością $\pm 0,5^{\circ}\text{C}$. Pozwala to uniknąć nieprzyjemnych wahań temperatury.



FRESHIN+



Pomaga utrzymać w domu komfortowy mikroklimat z optymalną koncentracją tlenu dzięki możliwości doprowadzania świeżego powietrza do pomieszczenia z prędkością do 60 m³/h.

Tryb doprowadzania świeżego powietrza bez uruchamiania klimatyzacji.

Wszystkie funkcje klimatyzacji pozostają wyłączone, ale uruchamiany jest wentylator wewnętrznej jednostki do dodatkowej filtracji i bardziej efektywnego rozprowadzania świeżego powietrza.



FILTRY QUADRUPURI



Świeże powietrze przechodzi przez 4 etapy filtracji, aby zapewnić wysoką skuteczność oczyszczania powietrza.

- filtr wstępny
- antybakteryjny filtr z jonami srebra
- wysokowydajny filtr HEPA
- filtr o dużej gęstości





Żaluzje pionowe zapewniają delikatny i miękki przepływ

Żaluzje konwencjonalne zapewniają silny przepływ

SMART GENTLE WIND



Żaluzje pionowe z dużą liczbą perforowanych mikrootworów zamykają, tworząc barierę dla bezpośredniego przepływu powietrza i rozpraszając go na tysiące drobnych. Jednocześnie napływ powietrza staje się bardziej miękki i rozproszony, dzięki czemu użytkownik może ustawić się naprzeciwko wylotu powietrza z klimatyzatora, bez obawy o silny, bezpośredni nawiew i przeciągi.



Patent No.:
ZL 2017 2
1584326.9

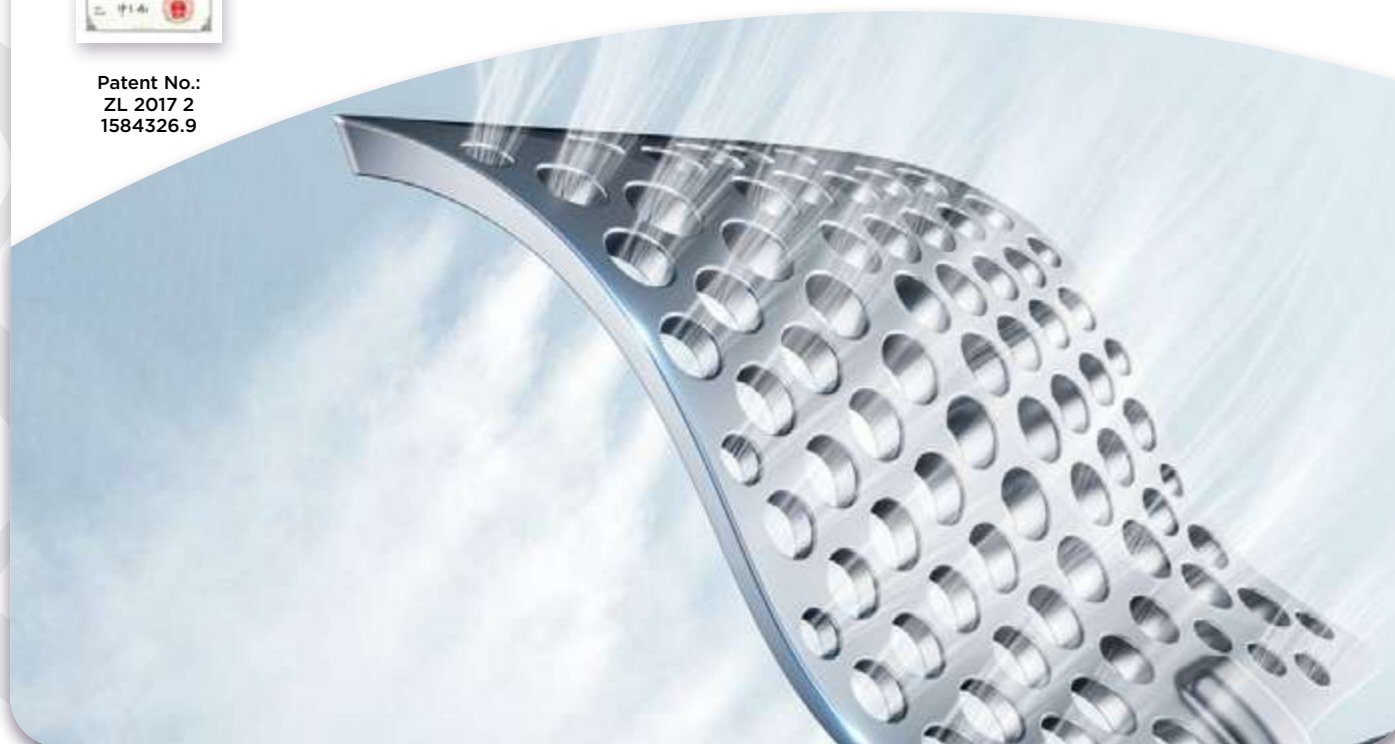

360° AIRFLOW



Innowacyjna konstrukcja lameli, która porusza się w zakresie 360°, tworzy barierę dla bezpośredniego przepływu powietrza do użytkownika i skupia cały przepływ powietrza w jednym kierunku.



W trybie chłodzenia lamela odcina 100% zimnego powietrza, kierując je pod sufit, dodatkowo tworząc efekt prysznicza.



W trybie ogrzewania ciepłe powietrze kieruje tylko wzdłuż ściany na podłogę, tworząc efekt koca.

Dla szybszego i efektywniejszego chłodzenia, możliwe jest użycie lameli tak, aby zimne powietrze było kierowane jednocześnie w górę i w dół, a użytkownik mógł bezpiecznie znajdować się przed klimatyzatorem bez obawy przed bezpośrednim strumieniem powietrza.

SMART VECTOR AIRFLOW



Autorska technologia TCL służąca do regulacji wektorów przepływu powietrza pozwala użytkownikowi wybrać 72 rodzaje ustawień.

Dzięki temu strumień powietrza może dotrzeć do dowolnego zakątka pomieszczenia.

Prawo-lewo:

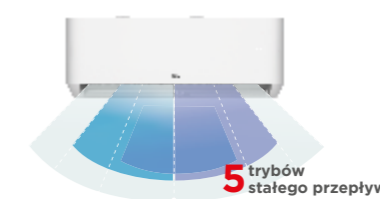

5 trybów stałego przepływu

Góra-dół:

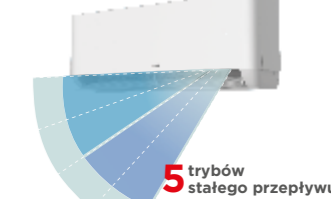

5 trybów stałego przepływu

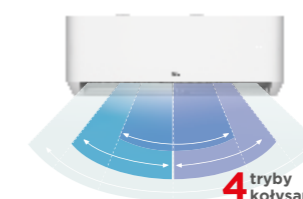

4 tryby kołysania

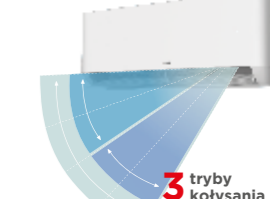

3 tryby kołysania



EFEKT COANDA

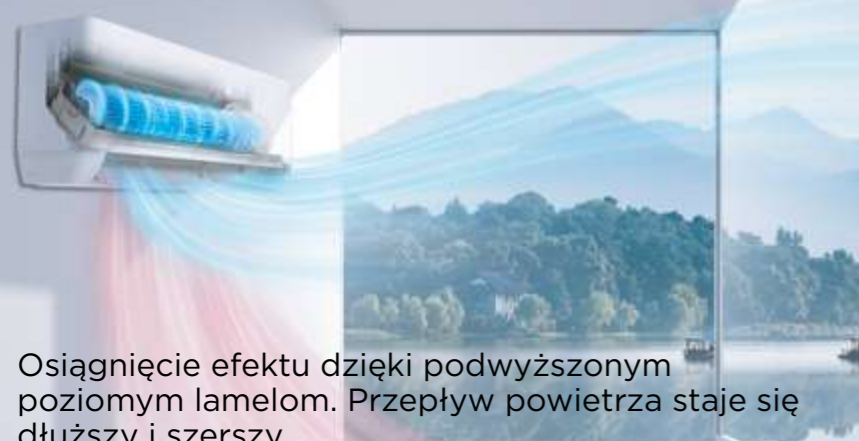

Osiągnięcie efektu dzięki podwyższonym poziomym lamelom. Przepływ powietrza staje się dłuższy i szerszy.

Efekt Coandy – to zjawisko, w którym strumień powietrza przyczepia się do pobliskiej powierzchni i pozostaje przyczepiony nawet wtedy, gdy powierzchnia oddala się od pierwotnego kierunku strumienia.



Efekt prysznica
zimny strumień powietrza opada na użytkownika z góry



Efekt koca
polega na szerszym i lepszym rozproszaniu ciepłego powietrza po podłodze

INTELIWENTNA REGULACJA KIERUNKU PRZEPŁYWU GÓRA-DÓŁ



I FEEL



Czujnik temperatury wbudowany w pilot bezprzewodowy mierzy temperaturę powietrza w jego lokalizacji i przekazuje tę informację do klimatyzatora. Tryb pracy klimatyzatora zapewnia utrzymanie zadanej temperatury w miejscu zainstalowania pilotu.



Do wyboru jest 8 trybów kierunku przepływu góra-dół:

5 trybów stałego położenia i 3 tryby kołysania.



3Ł KONSTRUKCJA



3Ł Konstrukcja - 3 łatwo

1 ŁATWE CZYSZCZENIE

Konstrukcja z mocowaniami znacznie ułatwia wyjmowanie części klimatyzatora do czyszczenia



20 sekund na demontaż (8 sek.) i montaż (12 sek.) bloku do obsługi.

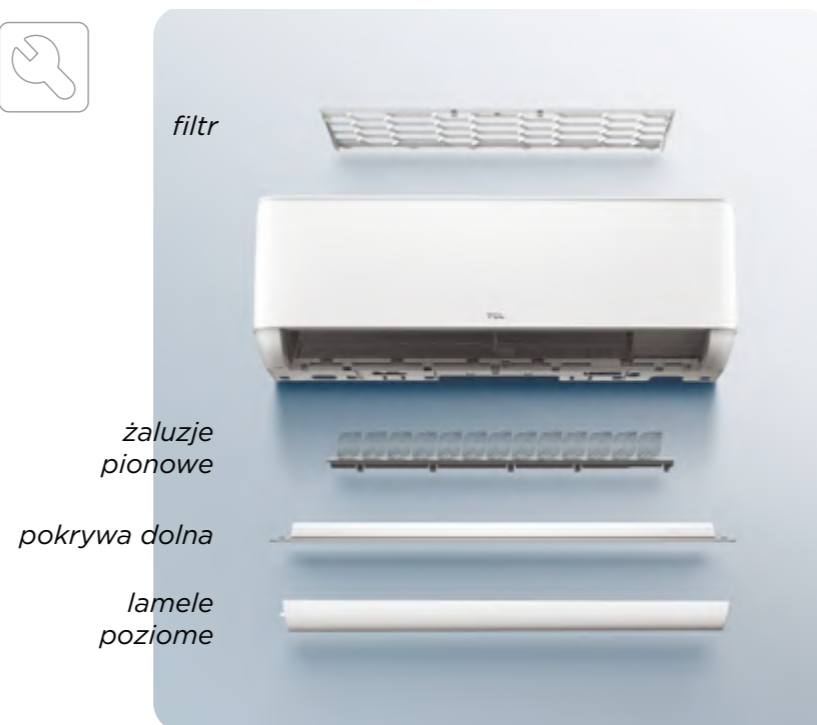

filtr

żałuzje pionowe

pokrywa dolna

łamele poziome

3 ŁATWY SERWIS

Łatwy serwis PCB

1. Otwórz panel przedni
2. Zdejmij pokrywę pudełka z tablicą
3. Wyjmij płytkę do naprawy



POKRYWA DOLNA JEST ŁATWA W DEMONTAŻU

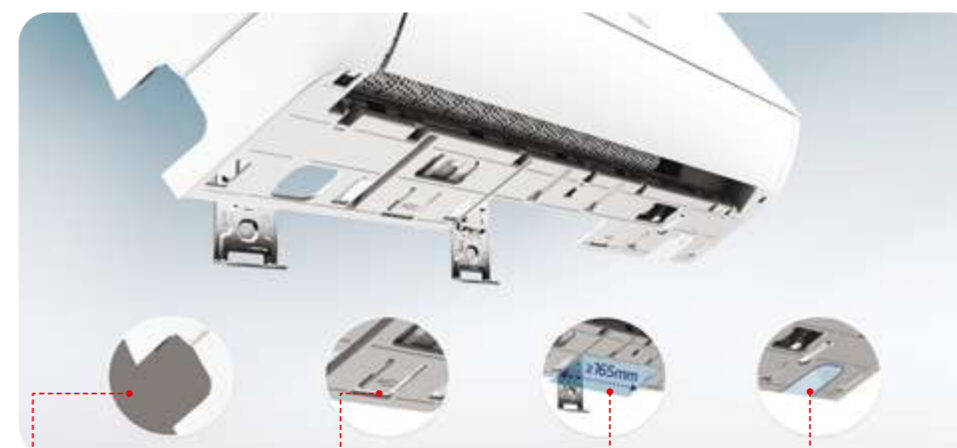

10% zwiększona przestrzeń na rurociągi

dedykowany przycisk - łatwy montaż/ demontaż urządzenia

zwiększona przestrzeń na wygodne podłączenie rurociągów (≥165mm)

otwór umożliwiający wygodne prowadzenie kabla elektrycznego

2 ŁATWY MONTAŻ

PŁYTA MOCUJĄCA



grubszy i mocniejszy



składany zatrzask

szczelina 120mm ułatwiająca łączenie przewodów i rur

SELF CLEAN



Funkcja zapewnia usunięcie zanieczyszczeń poprzez zamrożenie i sterylizację w wysokiej temperaturze.

Proces przebiega w **4 etapach**:



- 1 zamrażanie
- 2 rozmrażanie
- 3 suszenie w wysokiej temperaturze
- 4 sterylizacja

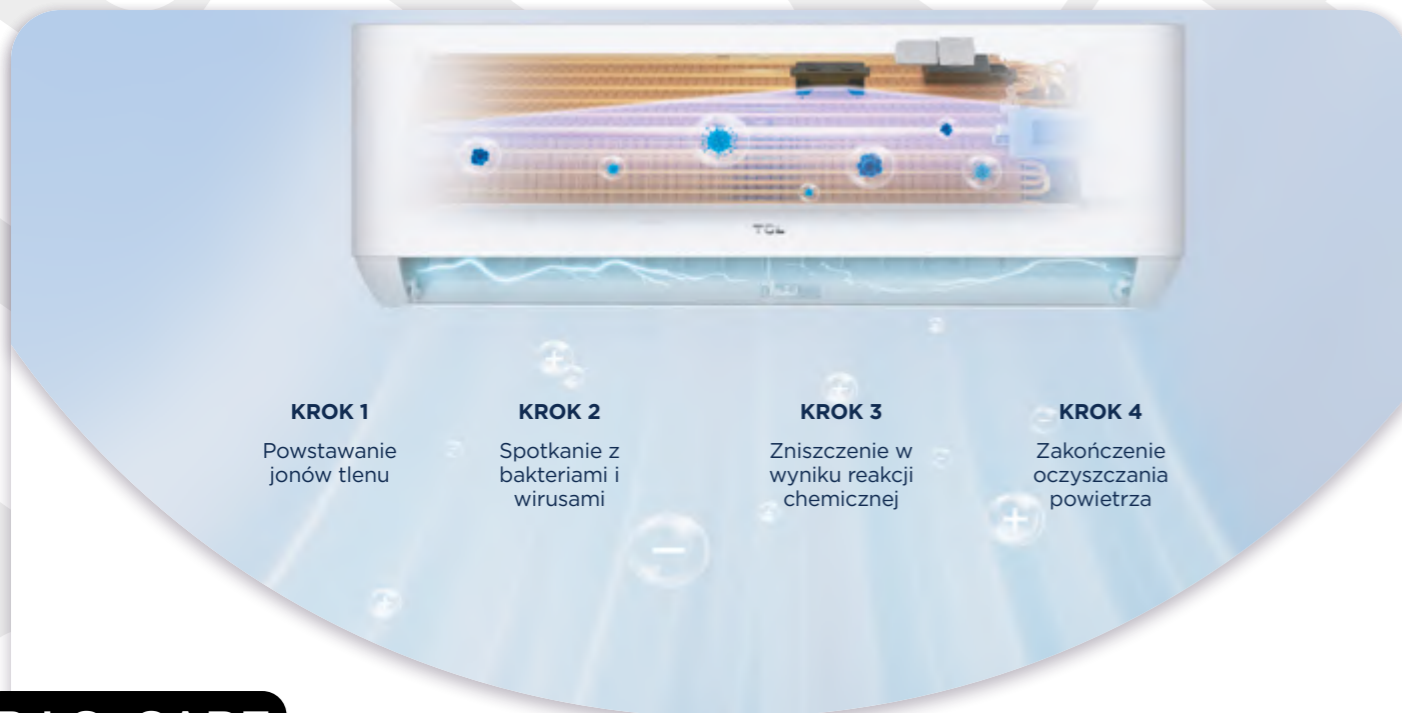

- KROK 1**
Powstawanie jonów tlenu
- KROK 2**
Spotkanie z bakteriami i wirusami
- KROK 3**
Zniszczenie w wyniku reakcji chemicznej
- KROK 4**
Zakończenie oczyszczania powietrza

B.I.G. CARE



Dwubiegunowy generator jonów wbudowany w nawiewnik emituje naładowane elektrony w celu jonizacji powietrza i generuje dużą objętość plazmy, atomów oraz silnej substancji utleniającej, która niszczy bakterie i wirusy.

STERYLIZACJA UV-C



Promieniowanie ultrafioletowe zapewnia wysoką skuteczność w walce z toksynami. Certyfikowana procedura czyszczenia niszczy DNA/RNA wirusów i bakterii, zapewniając sterylizację powietrza.

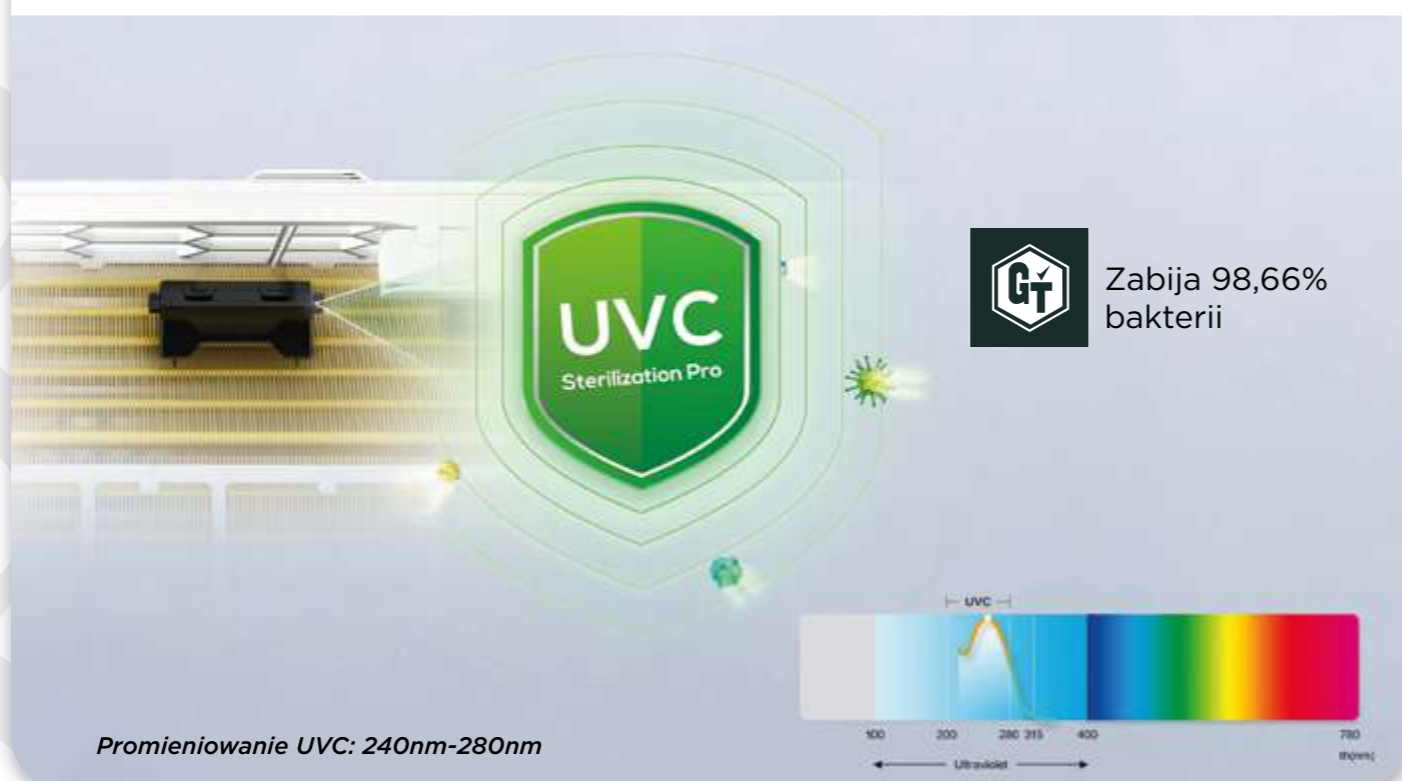

TITAN GOLD



Opatentowana powłoka TitanGold® to powłoka z dwutlenku tytanu, która działa jak katalizator i tworzy siatkę fotokatalityczną na powierzchni wymiennika, która oczyszcza powietrze w pomieszczeniu i rozkłada niebezpieczne składniki powietrza (np. formaldehyd, dezaktywację wirusów, ogranicza rozwój bakterii i poprawia jakość powietrza w pomieszczeniach).

Wydajność i oszczędność energii

W porównaniu do konwencjonalnych klimatyzatorów, klimatyzator z powłoką TitanGold jest bardziej wydajny i energooszczędny, ponieważ powłoka jest prawie wolna od zanieczyszczeń.

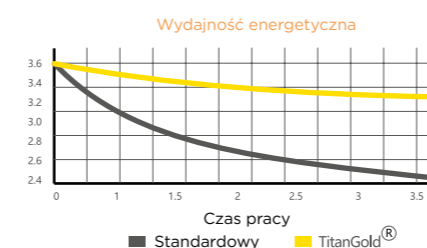

TitanGold nie straci swojej efektywności energetycznej o więcej niż 20% przez 8 lat.

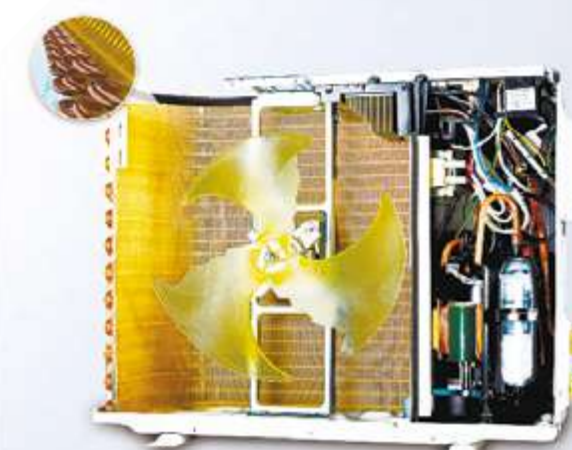

TRYB GENERATORA (TRYB GEN)



Klimatyzator jest w stanie funkcjonować normalnie nawet przy ograniczonych wartościach mocy znamionowej i prądu, co z powodzeniem rozwiązuje problem niewystarczającej mocy lub przerw w zasilaniu.

Za pomocą trybu generatora można ograniczyć zużycie energii elektrycznej zgodnie z nominalnym prądem w zakresie trzech poziomów.

Pobór prądu w trybie generatora
(% od nominalnego prądu)

L1 pobór prądu 30%

L2 pobór prądu 50%

L3 pobór prądu 70%



Aby aktywować tryb generatora, naciśnij przycisk GEN, a cykl pracy będzie następujący: OFF → L3 → L2 → L1

W zależności od modelu i oprogramowania klimatyzatora na wyświetlaczu jednostki wewnętrznej mogą być wyświetlane odpowiednie symbole:

- 7A - odpowiedni dla trybu L3
- 5A - odpowiedni dla trybu L2
- 3A - odpowiedni dla trybu L1

Na wyświetlaczu jednostki wewnętrznej może również pojawić się symbol «OA», co oznacza, że tryb generatora jest włączony, ale ustawiony poziom poboru jest zbyt wysoki i klimatyzatorowi brakuje mocy wejściowej.

W tym przypadku zaleca się zmniejszenie poziomu poboru lub sprawdzenie stanu sieci elektrycznej.

Aby wyłączyć tryb generatora, należy przytrzymać wciśniętą przez cały czas przycisk GEN, aż na wyświetlaczu pojawi się oznaczenie «OF».

1W W TRYBIE CZUWANIA



Jeśli klimatyzator jest podłączony do sieci elektrycznej, ale znajduje się w trybie czuwania, jego zużycie energii jest zoptymalizowane do poziomu 1 W, dzięki czemu jest bardziej energooszczędnym w porównaniu ze standardowymi klimatyzatorami.

TRYB INTELIGENTNY ECO

Po aktywacji inteligentnego trybu ECO klimatyzator automatycznie pracuje w najbardziej wydajnym i energooszczędnym trybie, jednocześnie utrzymując komfortowe warunki w pomieszczeniu.



Od początku pracy do osiągnięcia ustawionej temperatury

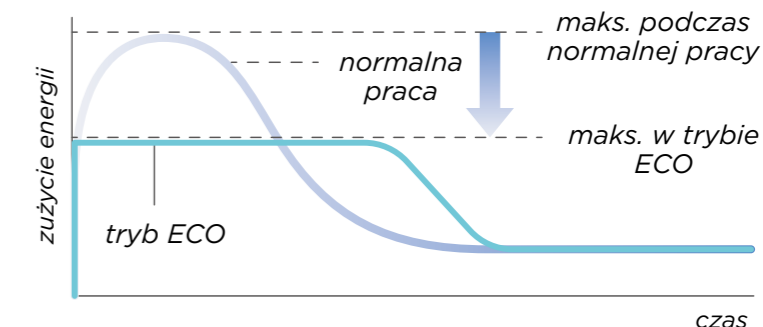

ALGORYTM SZTUCZNEJ INTELIGENCJI INWERTERA



Technologia sztucznej inteligencji pozwala szybciej osiągnąć ustawioną temperaturę i dokładniej ją utrzymać w czasie pracy.

Po osiągnięciu ustawionej temperatury, sprężarka jest pod niskim obciążeniem, co pozwala pracować z bardzo niską prędkością, aby oszczędzać energię elektryczną, utrzymując jednocześnie stabilną i komfortową temperaturę w pomieszczeniu.



SUPER TURBO START

Dzięki tej funkcji w trybie chłodzenia możliwe jest szybkie obniżenie temperatury na wylocie jednostki wewnętrznej z 27°C do 18°C w ciągu 30 sekund. W trybie ogrzewania temperatura wzrasta z 20°C do 40°C w ciągu 60 sekund.

CZYNNIK R290



Ma zerowy potencjał niszczenia warstwy ozonowej i niski potencjał globalnego ocieplenia (GWP = 3).

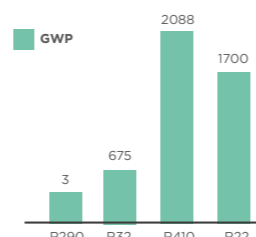

MOCNE CHŁODZENIE W WYSOKIEJ TEMPERATURZE OTOCZENIA



Nie następuje spadek wydajności klimatyzatora w trybie chłodzenia przy temperaturze otoczenia +50°C.

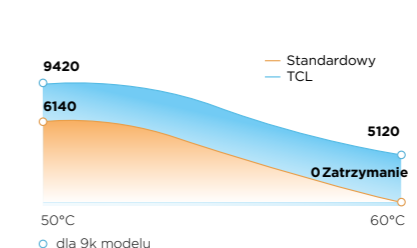

Klimatyzator będzie pracował nieprzerwanie aż do temperatury otoczenia +60°C.

UTRZYMANIE +8°C

Funkcja ogrzewania nieużytkowanego pomieszczenia do +8°C w zimę.

Przyda się na wsi lub gdy zimą trzeba wyjść z domu na dłuższy czas.



CZYNNIK R32

- Przyjazny dla środowiska
- Niski współczynnik GWP (potencjał globalnego ocieplenia)
- Wysoki współczynnik efektywności energetycznej
- Pełna zgodność z europejskimi normami środowiskowymi

Klimatyzator jest w stanie efektywnie pracować w trybie ogrzewania przy temperaturach zewnętrznych powietrza do -30°C*

*dla modeli z podgrzewaniem tacy zewnętrznej jednostki

TRYB NISKIEJ TEMPERATURY (OGRZEWANIE)



IOT WI-FI STEROWANIE



Steruj wszystkimi urządzeniami TCL za pomocą jednej aplikacji **TCL HOME**, która pozwala kontrolować nieograniczoną liczbę urządzeń, od klimatyzatorów po lodówki.



Kontrola prędkości przepływu powietrza

Wybór trybu pracy klimatyzatora

Zarządzanie trybem «Sen»

Wybór kierunku przepływu powietrza



Osobiste konto w aplikacji z ustawieniami

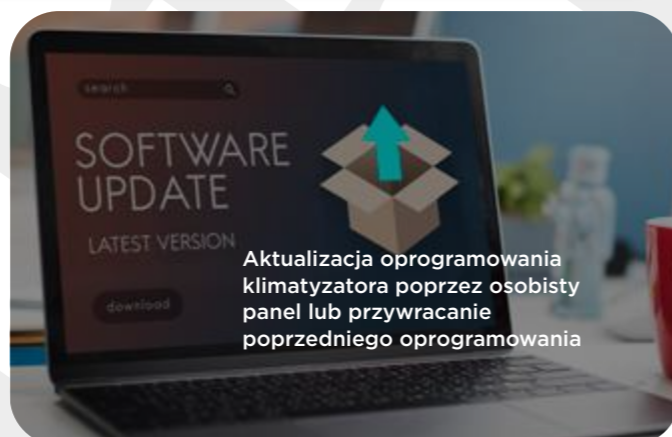

Aktualizacja oprogramowania klimatyzatora poprzez osobisty panel lub przywrócenie poprzedniego oprogramowania

Udostępnianie nieograniczonej liczbie użytkowników

Udostępnianie wspólnego dostępu do sterowania klimatyzatorem za pośrednictwem aplikacji lub kodu QR



8°C Zdalne włączenie trybu «Utrzymanie ciepłego pomieszczenia +8°C»

Zdalne uruchomienie funkcji «Self Clean»



Programowanie klimatyzatora według kilku scenariuszy:

- 1 Ustawić czas (godziny, minuty) włączenia, tryb pracy, temperaturę pracy i prędkość obrotową wentylatora.
- 2 Włączanie z ustawionymi parametrami i wyłączenie o określonej godzinie.
- 3 Wyłączenie o określonej godzinie.



Wszystkie scenariusze można powtarzać według dni tygodnia. Liczba scenariuszy jest nieograniczona, głównym kryterium jest brak zbiegów okoliczności w ustawieniach przedziałów czasowych.

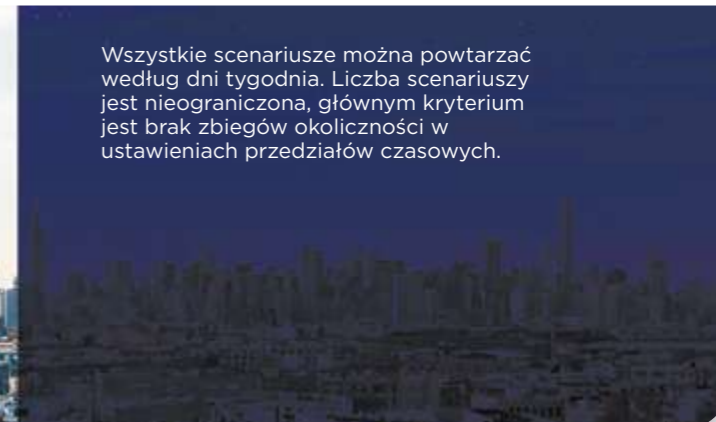

Przypomnienie o czyszczeniu filtra*

*funkcja nie jest dostępna we wszystkich modelach



Autodiagnostyka

Klimatyzator automatycznie diagnozuje się i wyświetla kod błędów oraz instrukcje dotyczące problemu, jeśli coś jest nie tak z klimatyzatorem.



Statystyki zużycia energii elektrycznej*

*funkcja nie jest dostępna we wszystkich modelach

zainstaluj TCL HOME



OK Google, ustaw temperaturę klimatyzatora na 19°C



Aplikacja wielojęzyczna, m.in. Język polski



Obsługa **sterowania głosowego** w oparciu o głęboką sieć neuronową



Wsparcie Asystenta Google

FreshIN 2.0 FBI

Inverter R32 WI-FI



Cyrkulację powietrza

FreshIN 2.0

3 tryby wymiany
świeżego powietrza



Bilans temperaturowy



Jeden otwór



Smart Gentle Wind



Jakość powietrza TVOC



IoT WI-FI sterowanie



Filtry QuadruPuri

W ZESTAWIE:

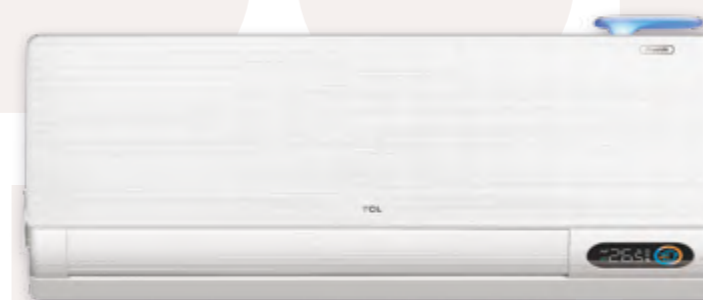

GYKQ-85E

PARAMETRY TECHNICZNE:

Split - system

		TAC-09CHSD/FBI	TAC-12CHSD/FBI
Wydajność chłodzenia	W	2 700 (1 500 -4 200)	3 500 (1 500-4 200)
Wydajność grzania	W	2 930 (1 500 - 5 200)	3 700 (1 500-5 200)
SEER		8,5	8,5
Klasa efektywności energetycznej chłodzenia		A+++	A+++
SCOP		4,6	4,6
Klasa efektywności energetycznej grzania		A++	A++
Wydajność osuszenia	L/h	1,0	1,2

Pobór mocy

Chłodzenie	W	920 (750-1 850)	920 (750-1 850)
Grzanie	W	840 (750-2 000)	840 (750-2 000)

Pobór prądu

Chłodzenie	A	4,1 (0,5-8,6)	4,1 (0,5-8,6)
Grzanie	A	3,8 (0,5-9,0)	3,8 (0,5-9,0)
Zasilanie	F/V/Hz	1 / 220-240 / 50	
Zakres napięcia	V	165-265	
Typ czynnika chłodniczego / GWP		R32 / 675	
Ilość czynnika chłodniczego	g	710	710
Przepływ powietrza, recyrkulacja (chłodzenie / grzanie)	m ³ /h	680 / 680	680 / 680
Wydajność wentylatora		1 100 / 1 000 / 930 / 850 / 750 / 700 / 600	
Turbo/Wysoki/Srednio-Wysoki/Srednia/Srednio-Niski/Niski/Cichy (obr./min.)		1 130 / 1 010 / 950 / 900 / 850 / 800 / 700	
		700	
		700 / 800	

Jednostka wewnętrzna

Wymiary (Szer./Wys./Głęb.)	mm	898 × 313 × 210	898 × 313 × 210
Waga (Netto / Brutto)	kg	11 / 13	11 / 13
Poziom ciśnienia akustycznego (Cicho/Nis./Śred./Wys./Turbo)	dB	29 / 31 / 36 / 40 / 42	29 / 31 / 36 / 40 / 42

Jednostka zewnętrzna

Marka sprężarki		GMCC	
Wymiary (Szer./Wys./Głęb.)	mm	795 × 549 × 305	795 × 549 × 305
Waga (Netto / Brutto)	kg	25 / 27	25 / 27
Poziom ciśnienia akustycznego	dB	53	53

Przewody czynnika chłodniczego

Regulator		Elektroniczny zawór rozprężny	Elektroniczny zawór rozprężny
Średnica przewodu cieczowego	mm	6,35	6,35
Średnica przewodu gazowego	mm	9,52	9,52
Maks. długość instalacji	m	25	25
Maks. różnica wysokości	m	10	10
Przewody zasilające	mm ²	4 × 1,0	4 × 1,0

Zakres temperatury

Chłodzenie	°C	-15 - +53
Grzanie	°C	-20 - +30

FreshIN FAI

Inverter R32 WI-FI



FreshIN+

Tryb dostarczania świeżego powietrza



Bilans temperaturowy



Filtry QuadruPuri

60 m³/h

Silnik powietrzny
60m³/h



Smart Gentle Wind



Self Clean

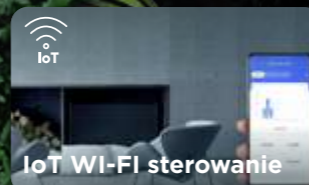

IoT WI-FI sterowanie

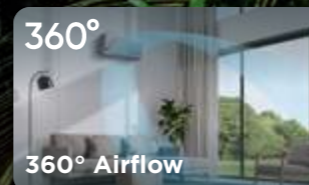

360° Airflow

W ZESTAWIE:



GYKQ-85T

PARAMETRY TECHNICZNE:

Split - system		TAC-09CHSD/FAI	TAC-12CHSD/FAI
Wydajność chłodzenia	W	2 730 (800 - 3 500)	3 630 (1 000-4 000)
Wydajność grzania	W	2 930 (1 000 - 3 900)	3 900 (1 000-4 500)
SEER		8,5	8,5
Klasa efektywności energetycznej chłodzenia		A+++	A+++
SCOP		4,6	4,6
Klasa efektywności energetycznej grzania		A++	A++
Wydajność osuszenia	L/h	1,0	1,2
Pobór mocy			
Chłodzenie	W	674 (240-1 450)	921 (290-1 510)
Grzanie	W	689 (240-1 580)	994 (290-1 950)
Pobór prądu			
Chłodzenie	A	3,8 (1,2-8,1)	4,7 (1,5-9,2)
Grzanie	A	4,0 (1,2-9,0)	5,1 (1,5-10,0)
Zasilanie	F/V/Hz	1 / 220 -240 / 50	
Zakres napięcia	V	165-265	
Typ czynnika chłodniczego / GWP		R32 / 675	
Ilość czynnika chłodniczego	g	805	805
Przepływ powietrza, recyrkulacja (chłodzenie / grzanie)	m ³ /h	660 / 660	660 / 660
Wydajność wentylatora		Chłodzenie 1 270 / 1 200 / 1 070 / 900 / 780 / 700 / 600	
Turbo/Wysoki/Srednio-Wysoki/Srednia/Srednio-Niski/Niski/Cichy (obr./min.)		Grzanie 1 270 / 1 200 / 1 100 / 1 000 / 920 / 850 / 800	
		Suszenie 700	
		Tryb snu 700 / 850	
Jednostka wewnętrzna			
Wymiary (Szer./Wys./Głęb.)	mm	960 × 330 × 200	960 × 330 × 200
Waga (Netto / Brutto)	kg	13 / 15	13 / 15
Poziom ciśnienia akustycznego (Cicho./Nis./Śred./Wys./Turbo)	dB	22 / 27 / 33 / 38 / 41	22 / 27 / 33 / 38 / 41
Jednostka zewnętrzna			
Marka sprężarki		GMCC	
Wymiary (Szer./Wys./Głęb.)	mm	740 × 550 × 260	740 × 550 × 260
Waga (Netto / Brutto)	kg	26,5 / 28,5	26,5 / 28,5
Poziom ciśnienia akustycznego	dB	51	51
Przewody czynnika chłodniczego			
Regulator		Elektroniczny zawór rozprężny	Elektroniczny zawór rozprężny
Średnica przewodu cieczowego	mm	6,35	6,35
Średnica przewodu gazowego	mm	9,52	9,52
Maks. długość instalacji	m	25	25
Maks. różnica wysokości	m	10	10
Przewody zasilające	mm ²	4 × 1,0	4 × 1,0
Zakres temperatury			
Chłodzenie	°C	-15 - +53	
Grzanie	°C	-20 - +30	

Ocarina TPG31I3AHB

Heat Pump Inverter R32 WI-FI



W ZESTAWIE:



GYKQ-86E

PARAMETRY TECHNICZNE:

Split - system		TAC-09CHSD/TPG31I3AHB	TAC-12CHSD/TPG31I3AHB	TAC-18CHSD/TPG31I3AHB	TAC-24CHSD/TPG31I3AHB
Wydajność chłodzenia	W	2 610 (940-3 700)	3 510 (1 000-4 600)	5 100 (1 250-5 920)	6 910 (1 830-7 820)
Wydajność grzania	W	3 000 (940-4 000)	3 800 (1 000-4 900)	5 800 (1 250-6 690)	7 100 (1 850-7 960)
SEER		8,5			
Klasa efektywności energetycznej chłodzenia		A+++			
SCOP		4,6			
Klasa efektywności energetycznej grzania		A++			
Wydajność osuszenia	L/h	1,0	1,2	1,5	2,0
Pobór mocy					
Chłodzenie	W	699 (240-1 380)	1 000 (290-1 510)	1 260 (330-2 350)	1 940 (410-2 830)
Grzanie	W	740 (240-1 552)	970 (290-1 720)	1 330 (340-2 540)	1 810 (420-3 010)
Pobór prądu					
Chłodzenie	A	3,3 (1,2-8,1)	4,6 (1,5-9,2)	5,6 (1,7-12,0)	8,7 (2,3-15,5)
Grzanie	A	3,7 (1,2-9,0)	4,4 (1,5-10,0)	5,9 (1,7-13,0)	8,0 (2,3-16,0)
Zasilanie	F/V/Hz	1 / 220-240 / 50			
Zakres napięcia	V	165-265			
Typ czynnika chłodniczego / GWP		R32 / 675			
Ilość czynnika chłodniczego	g	450	630	1 140	1 270
Przepływ powietrza, recyrkulacja (chłodzenie / grzanie)	m ³ /h	560 / 560	670 / 670	1 000 / 1 000	1 100 / 1 100
Zewnętrzny obieg powietrza	m ³ /h	2 200	2 200	3 000	4 000
Jednostka wewnętrzna					
Wymiary (Szer./Wys./Głęb.)	mm	785 × 190 × 185	820 × 306 × 195	1 100 × 333 × 222	1 100 × 333 × 222
Waga (Netto / Brutto)	kg	8,5 / 10,5	9,5 / 12	13,5 / 16,5	14 / 17
Poziom ciśnienia akustycznego (Cicho/Nis./Śred./Wys./Turbo)	dB	21 / 27 / 33 / 38 / 42	22 / 29 / 33 / 38 / 43	28 / 32 / 38 / 42 / 47	30 / 34 / 40 / 45 / 48
Jednostka zewnętrzna					
Marka sprężarki		GMCC	GMCC	GMCC	SANYO
Wymiary (Szer./Wys./Głęb.)	mm	725 × 549 × 270	725 × 549 × 270	845 × 699 × 340	905 × 803 × 350
Waga (Netto / Brutto)	kg	23,5 / 25,5	25,5 / 28,5	37 / 40	46,5 / 49,5
Poziom ciśnienia akustycznego	dB	51	53	54	59
Przewody czynnika chłodniczego					
Regulator		Elektryczny zawór rozprężny			
Średnica przewodu cieczowego	mm	6,35			
Średnica przewodu gazowego	mm	9,52	9,52	12,7	12,7
Maks. długość instalacji	m	25			
Maks. różnica wysokości	m	10			
Przewody zasilające	mm ²	5 × 1,0	5 × 1,0	5 × 1,5	5 × 1,5
Zakres temperatury					
Chłodzenie	°C	-15 - +53			
Grzanie	°C	-30 - +30			

Elite XAB11HB

Heat Pump Inverter R32 WI-FI



W ZESTAWIE:



GYKQ-86E

PARAMETRY TECHNICZNE:

Split - system		TAC-09CHSD/XAB11HB	TAC-12CHSD/XAB11HB	TAC-18CHSD/XAB11HB	TAC-24CHSD/XAB11HB
Wydajność chłodzenia	W	2 600 (940-3 300)	3 400 (1 000-3 770)	5 100 (1 250-5 910)	6 810 (1 830-7 800)
Wydajność grzania	W	2 610 (940-3 360)	3 420 (1 000-3 810)	5 100 (1 250-6 070)	6 870 (1 850-7 900)
SEER		6,1	6,1	6,1	6,1
EER		3,15	3,01	3,23	3,11
Klasa efektywności energetycznej chłodzenia				A++	
SCOP				4,0	
COP		3,4	3,71	3,71	3,33
Klasa efektywności energetycznej grzania				A+	
Wydajność osuszenia	L/h	1,0	1,2	1,5	1,8
Pobór mocy					
Chłodzenie	W	825 (240-1 380)	1 130 (290-1 500)	1 580 (330-2 340)	2 257 (410-2 824)
Grzanie	W	767 (240-1 552)	922 (290-1 720)	1 374 (340-2 520)	2 063 (420-3 005)
Pobór prądu					
Chłodzenie	A	4,0 (1,2-8,0)	5,8 (1,5-9,0)	8,1 (1,7-12,0)	10,7 (2,3-12,3)
Grzanie	A	3,8 (1,2-9,0)	4,7 (1,5-10,0)	7,0 (1,7-13,0)	9,9 (2,3-13,5)
Zasilanie	F/V/Hz	1 / 220-240 / 50			
Zakres napięcia	V	165-265			
Typ czynnika chłodniczego / GWP		R32 / 675			
Ilość czynnika chłodniczego	g	490	570	1 000	1 140
Przepływ powietrza, recyrkulacja (chłodzenie / grzanie)	m ³ /h	420 / 420	550 / 550	800 / 800	980 / 980
Wydajność wentylatora					
Turbo/Wysoki/Średnia/Niski/Cichy (obr./min.)		1 400 / 1 300 / 1 100 / 1 000 / 900	1 250 / 1 150 / 950 / 850 / 700	1 400 / 1 260 / 1 050 / 870 / 800	1 250 / 1 200 / 1 050 / 950 / 800
		1 400 / 1 300 / 1 100 / 1 000 / 900	1 250 / 1 150 / 1 000 / 900 / 800	1 400 / 1 260 / 1 050 / 870 / 800	1 250 / 1 200 / 1 050 / 950 / 800
		1 000	850	870	950
Jednostka wewnętrzna					
Wymiary (Szer./Wys./Głęb.)	mm	777 × 250 × 190	777 × 250 × 201	910 × 294 × 206	1 005 × 315 × 220
Waga (Netto / Brutto)	kg	7 / 9	7,5 / 9,5	9,5 / 12,5	13 / 16
Poziom ciśnienia akustycznego (Cicho/Nis./Śred./Wys./Turbo)	dB	22 / 25 / 33 / 37 / 40	22 / 25 / 33 / 37 / 40	27 / 35 / 38 / 41 / 43	30 / 34 / 38 / 41 / 44
Jednostka zewnętrzna					
Marka sprężarki		RECHI	GMCC	GMCC	SANYO
Wymiary (Szer./Wys./Głęb.)	mm	710 × 498 × 245	710 × 498 × 245	810 × 600 × 300	845 × 700 × 340
Waga (Netto / Brutto)	kg	20 / 22	22,5 / 24,5	31 / 34	38 / 42
Poziom ciśnienia akustycznego	dB	50	50	55	57
Przewody czynnika chłodniczego					
Średnica przewodu cieczowego	mm	6,35			
Średnica przewodu gazowego	mm	9,52	9,52	9,52	12,7
Maks. długość instalacji	m	25			
Maks. różnica wysokości	m	10			
Przewody zasilające	mm ²	4 × 0,75			
Zakres temperatury					
Chłodzenie	°C	0 - +53			
Grzanie	°C	-30 - +30			



Ogrzewanie do -30°C



I Feel



IoT WI-FI sterowanie



Smart Vector Airflow

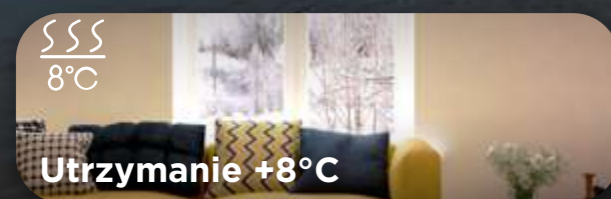

Utrzymanie +8°C



Self Clean

Elite XA82IN

Black Inverter R32 WI-FI

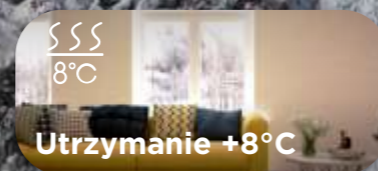

W ZESTAWIE:



GYKQ-86E

PARAMETRY TECHNICZNE:

Split - system		TAC-09CHSD/XA82IN	TAC-12CHSD/XA82IN
Wydajność chłodzenia	W	2 600 (940 - 3 330)	3 400 (1 000-3 770)
Wydajność grzania	W	2 610 (940 - 3 360)	3 420 (1 000-3 810)
SEER		6,1	6,1
EER		3,15	3,01
Klasa efektywności energetycznej chłodzenia		A++	A++
SCOP		4,0	4,0
COP		3,4	3,71
Klasa efektywności energetycznej grzania		A+	A+
Wydajność osuszenia	L/h	1,0	1,2
Pobór mocy			
Chłodzenie	W	825 (240-1 380)	1 130 (290-1 500)
Grzanie	W	767 (240-1 552)	922 (290-1 720)
Pobór prądu			
Chłodzenie	A	4,0 (1,2-8,0)	5,8 (1,5-9,0)
Grzanie	A	3,8 (1,2-9,0)	4,7 (1,5-10,0)
Zasilanie	F/V/Hz	1 / 220-240 / 50	
Zakres napięcia	V	165-265	
Typ czynnika chłodniczego / GWP		R32 / 675	
Ilość czynnika chłodniczego	g	490	570
Przepływ powietrza, recykulacja (chłodzenie / grzanie)	m ³ /h	420 / 420	550 / 550
Wydajność wentylatora Turbo/Wysoki/Średnia/Niski/Cicho (obr./min.)	Chłodzenie	1 400 / 1 300 / 1 100 / 1 000 / 900	1 250 / 1 150 / 950 / 850 / 700
	Grzanie	1 400 / 1 300 / 1 100 / 1 000 / 900	1 250 / 1 150 / 1 000 / 900 / 800
	Suszenie	1 000	850
Jednostka wewnętrzna			
Wymiary (Szer./Wys./Głęb.)	mm	777 × 250 × 201	777 × 250 × 201
Waga (Netto / Brutto)	kg	7 / 9	7,5 / 9,5
Poziom ciśnienia akustycznego (Cicho/Nis./Śred./Wys./Turbo)	dB	22 / 25 / 33 / 37 / 40	22 / 25 / 33 / 37 / 40
Jednostka zewnętrzna			
Marka sprężarki		RECHI	GMCC
Wymiary (Szer./Wys./Głęb.)	mm	670 × 450 × 250	710 × 498 × 245
Waga (Netto / Brutto)	kg	20 / 22	22,5 / 24,5
Poziom ciśnienia akustycznego	dB	50	50
Przewody czynnika chłodniczego			
Średnica przewodu cieczowego	mm	6,35	6,35
Średnica przewodu gazowego	mm	9,52	9,52
Maks. długość instalacji	m	25	25
Maks. różnica wysokości	m	10	10
Przewody zasilające	mm ²	4 × 0,75	4 × 0,75
Zakres temperatury			
Chłodzenie	°C	0 - +53	
Grzanie	°C	-20 - +30	

Elite XAB11

Inverter R32 WI-FI Ready



Self Clean

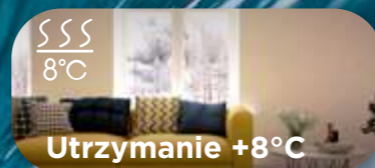

Utrzymanie +8°C



I Feel



IoT WI-FI sterowanie
(opcja)



8 trybów kierunku przepływu góra-dół

W ZESTAWIE:



GYKQ-86E

PARAMETRY TECHNICZNE:

Split - system		TAC-09CHSD/XAB11	TAC-12CHSD/XAB11	TAC-18CHSD/XAB11	TAC-24CHSD/XAB11
Wydajność chłodzenia	W	2 600 (940-3 300)	3 400 (1 000-3 770)	5 100 (1 250-5 910)	6 810 (1 830-7 800)
Wydajność grzania	W	2 610 (940-3 360)	3 420 (1 000-3 810)	5 100 (1 250-6 070)	6 870 (1 850-7 900)
SEER		6,1	6,1	6,1	6,1
EER		3,15	3,01	3,23	3,11
Klasa efektywności energetycznej chłodzenia		A++			
SCOP		4,0			
COP		3,4	3,71	3,71	3,33
Klasa efektywności energetycznej grzania		A+			
Wydajność osuszenia	L/h	1,0	1,2	1,5	1,8
Pobór mocy					
Chłodzenie	W	825 (240-1 380)	1 130 (290-1 500)	1 580 (330-2 340)	2 257 (410-2 824)
Grzanie	W	767 (240-1 552)	922 (290-1 720)	1 374 (340-2 520)	2 063 (420-3 005)
Pobór prądu					
Chłodzenie	A	4,0 (1,2-8,0)	5,8 (1,5-9,0)	8,1 (1,7-12,0)	10,7 (2,3-12,3)
Grzanie	A	3,8 (1,2-9,0)	4,7 (1,5-10,0)	7,0 (1,7-13,0)	9,9 (2,3-13,5)
Zasilanie	F/V/Hz	1 / 220-240 / 50			
Zakres napięcia	V	165-265			
Typ czynnika chłodniczego / GWP		R32 / 675			
Ilość czynnika chłodniczego	g	490	570	1 000	1 140
Przepływ powietrza, recykulacja (chłodzenie / grzanie)	m³/h	420 / 420	550 / 550	800 / 800	980 / 980
Wydajność wentylatora Turbo/Wysoki/Srednia/Niski/Cichy (obr./min.)	Chłodzenie	1 400 / 1 300 / 1 100 / 1 000 / 900	1 250 / 1 150 / 950 / 850 / 700	1 400 / 1 260 / 1 050 / 870 / 800	1 250 / 1 200 / 1 050 / 950 / 800
	Grzanie	1 400 / 1 300 / 1 100 / 1 000 / 900	1 250 / 1 150 / 1 000 / 900 / 800	1 400 / 1 260 / 1 050 / 870 / 800	1 250 / 1 200 / 1 050 / 950 / 800
	Suszenie	1 000	850	870	950
Jednostka wewnętrzna					
Wymiary (Szer./Wys./Głęb.)	mm	698 × 255 × 190	777 × 250 × 201	910 × 294 × 206	1 005 × 315 × 220
Waga (Netto / Brutto)	kg	7 / 9	7,5 / 9,5	9,5 / 12,5	13 / 16
Poziom ciśnienia akustycznego (Cicho/Nis./Sred./Wys./Turbo)	dB	22 / 25 / 33 / 37 / 40	22 / 25 / 33 / 37 / 40	27 / 35 / 38 / 41 / 43	30 / 34 / 38 / 41 / 44
Jednostka zewnętrzna					
Marka sprężarki		RECHI	GMCC	GMCC	SANYO
Wymiary (Szer./Wys./Głęb.)	mm	670 × 450 × 250	710 × 498 × 245	810 × 600 × 300	845 × 700 × 340
Waga (Netto / Brutto)	kg	20 / 22	22,5 / 24,5	31 / 34	38 / 42
Poziom ciśnienia akustycznego	dB	50	50	55	57
Przewody czynnika chłodniczego					
Średnica przewodu cieczowego	mm	6,35			
Średnica przewodu gazowego	mm	9,52	9,52	9,52	12,7
Maks. długość instalacji	m	25			
Maks. różnica wysokości	m	10			
Przewody zasilające	mm²	4 × 0,75			
Zakres temperatury					
Chłodzenie	°C	0 - +53			
Grzanie	°C	-20 - +30			

Klimatyzatory przynośne



TAC-07CPB/PSLW
TAC-09CPB/PSLW



TAC-12CPB/MZW



TAC-16CPB/NZW

W ZESTAWIE:



GYKQ-86E



Zestaw montażowy do okien



dodatkowo
izolująca zasłona okienna

PARAMETRY TECHNICZNE:

Model		TAC-07CPB/PSLW	TAC-09CPB/PSLW	TAC-12CPB/MZW	TAC-16CPB/NZW
Wydajność chłodzenia	BTU/h	7 000	9 000	12 000	16 000
	W	2 055	2 600	3 500	4 600
EER/ Klasa efektywności energetycznej chłodzenia		2,6 (A)	2,6 (A)	3,1 (A+)	2,6 (A)
Pobór mocy					
Moć nominalna	W	790	1 000	1 125	1 740
Maksymalna moc	W	1 100	1 300	1 350	2 000
Pobór prądu					
Wartość nominalna	A	3,5	4,5	5,1	7,8
Maks. pobór prądu	A	4,8	6,5	6,7	9,8
Zasilanie	F/V/Hz	1 / 220 - 240 / 50			
Typ chynnika chłodniczego / GWP / CO ₂		R290 / 3 / 0,0005	R290 / 3 / 0,0005	R290 / 3 / 0,00084	R290 / 3 / 0,0009
Ilość czynnika chłodniczego	g	125	165	280	300
Przepływ powietrza, recyrkulacja	m ³ /h	320 / 260	320 / 260	390 / 280	520 / 470 / 400
Ciśnienie					
Spręż. Min./Maks.	MPa	1,2 / 2,3			
Jednostka					
Wymiary (Szer./Wys./Głęb.)	mm	280 × 675 × 290	280 × 675 × 290	358 × 688 × 419	450 × 745 × 396
Waga (Netto)	kg	19,6	20,8	29,9	35,9
Poziom ciśnienia akustycznego	dB	54 / 51	54 / 51	51 / 48	53 / 52 / 51
Zakres temperatur					
Chłodzenie	°C	+18 - +35	+18 - +35	+18 - +35	+18 - +35

FUNKCJE I OPCJE



3 tryby pracy

tryby Chłodzenia, Osuszania i Wentylacji.



Wyświetlacz LED

duży wyświetlacz ułatwia ustawienie i sterowanie klimatyzatorem.



Filtr łatwy w czyszczeniu

filtr myjący dla efektywnej pracy klimatyzatora.



Praca bez odprowadzania skroplin

w trybie chłodzenia lub trybie wentylacji - przy niskiej wilgotności, możliwe, że nie będzie konieczności podłączenia do odprowadzania wody kondensacyjnej. Urządzenie jest zaprojektowane w taki sposób, że podczas pracy zwraca dużą część wilgoci z powrotem do powietrza.



Czynnik R290

ma zerowy potencjał niszczenia warstwy ozonowej i niski potencjał globalnego ocieplenia (GWP = 3).



Tryb osuszania

zapewnia komfort w domu, usuwając nadmiar wilgoci z powietrza.



Niski poziom hałasu

klimatyzator należy do modeli o podwyższonym komforcie akustycznym i polecany jest do montażu w sypialniach i pokojach dziecięcych, a także dla osób o zwiększonej percepcji hałasu zewnętrznego.



Obrotowe koła

klimatyzator może poruszać się w dowolnym kierunku.



Swing

automatyczne kołysanie żaluzji dla lepszego rozprowadzania chłodnego powietrza w pomieszczeniu.



Łatwe podłączenie przez okno

prosty w montażu adapter do odprowadzania gorącego powietrza przez okno w zestawie.



Tryb snu

dzięki systemowi precyzyjnego automatycznego sterowania tryb snu reguluje temperaturę dla spokojnego snu.



Tryb automatyczny

urządzenie automatycznie reguluje temperaturę w pomieszczeniu, aby uzyskać najlepsze współczynniki temperatury/zużycia.



Autorestart

po przywróceniu zasilania urządzenie automatycznie włączy się ponownie z tymi ustawieniami, które były w momencie odłączenia zasilania.



Regulator czasowy dobowy

funkcja regulatora czasowego umożliwiająca nastawę automatycznego włączenia i wyłączenia urządzenia w okresie 24h.



Funkcja autodiagnostyki

sterownik klimatyzatora w trybie statycznym monitoruje parametry pracy, jeśli nie są normalne, system zostanie wyłączony, a na wyświetlaczu LED zostanie wyświetlony kod błędu.



Zabezpieczenie przed przepełnieniem

gdy zbiornik będzie pełny, urządzenie automatycznie się wyłączy i za pomocą wskaźnika zapewnienia zbiornika zasignalizuje konieczność opróżnienia zbiornika. Zapobiegnie to ryzyku wycieku.

Seria	PSL	MZ	NZ	
Model	07	09	12	16

✓ ✓ ✓ ✓

✓ ✓ ✓ ✓

✓ ✓ ✓ ✓

✓ ✓ ✓ ✓

✓ ✓ ✓ ✓

✓ ✓ ✓ ✓

✓ ✓ ✓ ✓

✓ ✓ ✓ ✓

✓ ✓ ✓ ✓

✓ ✓ ✓ ✓

✓ ✓ ✓ ✓

✓ ✓ ✓ ✓

✓ ✓ ✓ ✓

✓ ✓ ✓ ✓

✓ ✓ ✓ ✓

✓ ✓ ✓ ✓

✓ ✓ ✓ ✓

Osuszacze powietrza

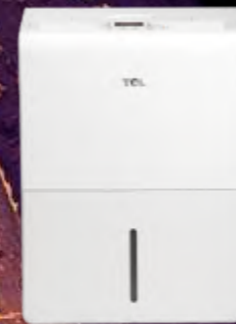

DEL10EB

DEWA16EB
DEWA20EBDEM25EB
DEM50EB

DEA35EB

PARAMETRY TECHNICZNE:

Model		DEL10EB	DEWA16EB	DEWA20EB	DEM25EB	DEM50EB	DEA35EB
Pojemność zbiornika na wodę	L	1,5	4,2	4,2	3,4	6,5	3,5
Wydajność	Stan testowy	27/21.25 (RH60%)					
Wydajność osuszenia	L/Dzień	6,1	11	11	12	29,7	
Pobór mocy nominalny	W	190	300	300	295	720	
Pobór prądu	A	1,1	1,5	1,5	1,3	3,2	
Wydajność	Stan testowy	30/27.1 (RH80%)					
Wydajność osuszenia	L/Dzień	10	16	20	25	50	33
Pobór mocy nominalny	W	210	330	340	320	780	520
Pobór prądu	A	1,2	1,4	1,5	1,4	3,4	2,3
Wydajność	Stan testowy	32/29 (RH80%)					
Wydajność osuszenia	L/Dzień	11	20	22	27	53,4	35
Pobór mocy nominalny	W	230	345	355	335	830	560
Pobór prądu	A	1,35	1,5	1,6	1,5	3,7	2,45
Pobór mocy nominalny	W	270	445	445	400	830	580
Pobór prądu	A	1,5	1,9	1,9	1,6	3,7	2,6
Przepływ powietrza	m ³ /h	100 / 75	170	170	270	360 / 305	200 / 160
Zasilanie	V/Hz	220-240 / 50					
Typ chłdnika chłodniczego / GWP / CO ₂		R290 / 3 / 0,00012	R290 / 3 / 0,0002	R290 / 3 / 0,0002	R290 / 3 / 0,00024	R290 / 3 / 0,0042	R290 / 3 / 0,0003
Ilość czynnika chłodniczego	g	40	60	60	80	140	100
Ciśnienie							
Maksymalne ciśnienie tłoczenia	MPa	1,2	0,8	0,8	1,2	1,2	1,2
Maksymalne dopuszczalne ciśnienie	MPa	2,3	1,5	1,5	2,3	2,3	2,3
Jednostka							
Wymiary (Szer./Wys./Głęb.)	mm	280 × 400 × 190	350 × 570 × 195	340 × 575 × 190	365 × 495 × 250	380 × 615 × 270	370 × 505 × 270
Waga (Netto / Brutto)	kg	9,7 / 10,4	13 / 14,2	13 / 14,2	14,5 / 15,8	19,2 / 21,4	14,7 / 16,3
Poziom ciśnienia akustycznego	dB	42 / 37	41	41	49 / 45	50 / 46	53 / 50

FUNKCJE I OPCJE

	Seria	DEL		DEWA		DEM		DEA	
		10EB	16EB	20EB	25EB	50EB	35EB		
Wyświetlacz LED	osuszacz jest wyposażony w wyświetlacz LED wilgotności i trybów pracy, które znajdują się na górnej części urządzenia.	✓	✓	✓	✓	✓	✓	✓	✓
Łatwy w czyszczeniu filtr	łatwa konserwacja.	✓	✓	✓	✓	✓	✓	✓	✓
Ciągłe odprowadzanie kondensatu	za pomocą rury spustowej urządzenie może pracować w sposób ciągły bez opróżniania zbiornika.	✓	✓	✓	✓	✓	✓	✓	✓
Czynnik R290	ma zerowy potencjał niszczenia warstwy ozonowej i niski potencjał globalnego ocieplenia (GWP = 3).	✓	✓	✓	✓	✓	✓	✓	✓
Suszenie ubrań	suszarka pracuje na najwyższych obrotach wentylatora i ma na celu zmniejszenie wilgotności. Wilgotność w powietrzu spada, pranie schnie szybciej.		✓	✓					
Niski poziom hałasu	urządzenie należy do modeli o podwyższonym komforcie akustycznym i polecany jest do montażu w sypialniach i pokojach dziecięcych, a także dla osób o zwiększonej percepcji hałasu zewnętrznego.	✓	✓	✓	✓	✓	✓	✓	✓
Obrotowe koła	osuszacz może poruszać się w dowolnym kierunku.	✓	✓	✓	✓	✓	✓	✓	✓
Swing	funkcja automatycznego obrotu skuteczniej redukuje wilgotność otoczenia.		✓	✓					
Przypomnienie o czyszczeniu filtra	gdy filtr będzie wymagał oczyszczenia, na ekranie wyświetlacza zaświeci się wskaźnik «Filtr».				✓	✓			
Ochrona przed dziećmi	zablokowanie panelu sterującego zapobiega przypadkowym zmianom ustawień.				✓	✓			
Inteligentny tryb rozmrażania	w trybie automatycznym liczba i czas trwania cykli odszraniania jest zmniejszona, aby zapobiec oszronieniu wymienników (tworzeniu się szronu), zapewniając stabilną pracę osuszacza w określonym trybie.	✓	✓	✓	✓	✓	✓	✓	✓
Autorestart	po przywróceniu zasilania urządzenie automatycznie włączy się ponownie z tymi ustawieniami, które były w momencie odłączenia zasilania.	✓	✓	✓	✓	✓	✓	✓	✓
Regulator czasowy dobowy	funkcja regulatora czasowego umożliwiającą nastawę automatycznego włączenia i wyłączenia urządzenia w okresie 24h.	✓	✓	✓	✓	✓	✓	✓	✓
Funkcja autodiagnostyki	sterownik osuszacza w trybie statycznym monitoruje parametry pracy, jeśli nie są normalne, system zostanie wyłączony, a na wyświetlaczu LED zostanie wyświetlony kod błędu.	✓	✓	✓	✓	✓	✓	✓	✓
Zabezpieczenie przed przepełnieniem	gdy zbiornik będzie pełny, urządzenie automatycznie się wyłączy i za pomocą wskaźnika zapelnienia zbiornika zasygnalizuje konieczność opróżnienia zbiornika. Zapobiegnie to ryzyku wycieku.	✓	✓	✓	✓	✓	✓	✓	✓

Multi-split system FREE MATCH INVERTER

jednostki zewnętrzne

FREE MATCH INVERTER to seria wielozakresowych systemów multi-split typu inwerterowego, składających się z uniwersalnych zewnętrznych oraz wewnętrznych jednostek ściennych, kasetonowych, konsolowych i kanałowych, które do nich są podłączane. W ramach serii uniwersalne jednostki zewnętrzne umożliwiają niemal swobodne zestawienie (jednoczesne podłączenie) od 1 do 5 różnych typów i mocy wewnętrznych jednostek. Jednostki zewnętrzne wyposażone są w dwuwirnikowe sprężarki DC-inwerterowe z obniżonym obciążeniem wibracyjnym i szerokim zakresem regulacji wydajności.

Dla bardziej wydajnej pracy w warunkach niskich temperatur zewnętrzne jednostki modeli z roku 2024 wyposażone są w podgrzewaną tacę.

Wewnętrzne jednostki są dostępne od mniejszej mocy 9000 BTU i mogą być stosowane do montażu w niewielkich pomieszczeniach. Jednostki wewnętrzne typu ściennego powtarzają design klimatyzatorów z serii Elite XAB1 (ale nie są kompatybilne).

Linia systemów multi-split jest reprezentowana przez modele wykorzystujące przyjazny dla warstwy ozonowej czynnik chłodniczy R32.

PARAMETRY TECHNICZNE:

Jednostki zewnętrzne		FMA-18I2HD/DVO	FMA-27I3HD/DVO	FMA-32I4HD/DVO	FMA-42I5HD/DVO
Wydajność chłodzenia	BTU/h	17 400 (4 200-19 100)	27 000 (9 500-30 000)	32 000 (10 600-35 000)	42 000 (11 300-44 700)
	W	5 100 (1 230-5 600)	7 900 (2 800-8 800)	9 400 (3 100-10 200)	12 200 (3 300-13 100)
Wydajność grzania	BTU/h	18 000 (4 400-19 600)	27 000 (8 350-30 000)	32 000 (8 700-35 000)	42 000 (11 300-44 700)
	W	5 200 (1 290-5 750)	7 960 (2 450-8 800)	9 450 (2 550-10 200)	12 200 (3 300-13 100)
SEER		6,1	6,1	6,1	6,1
EER		3,3	3,23	3,4	3,2
Klasa efektywności energetycznej chłodzenia		A++	A++	A++	A++
SCOP		4,0	4,0	4,0	4,0
COP		3,9	3,71	3,71	3,31
Klasa efektywności energetycznej grzania		A+	A+	A+	A+

Pobór mocy

Chłodzenie	W	1 545 (280-2 050)	2 445 (350-2 850)	2 765 (410-3 500)	3 812 (730-5 400)
Grzanie	W	1 333 (280-2 050)	2 145 (420-2 850)	2 547 (510-3 500)	3 686 (800-5 400)

Pobór prądu

Chłodzenie	A	7,5 (1,3-10,5)	11,7 (1,6-14,0)	14,1 (1,8-17,0)	16,8 (3,2-24,0)
Grzanie	A	6,2 (1,3-10,5)	10,1 (1,9-14,0)	13,0 (2,3-17,0)	15,8 (3,5-24,0)
Zasilanie	F/V/Hz	1 / 220-240 / 50	1 / 220-240 / 50	1 / 220-240 / 50	1 / 220-240 / 50
Zakres napięcia	V	165-265	165-265	165-265	165-265
Typ czynnika chłodniczego/ GWP		R32 / 675	R32 / 675	R32 / 675	R32 / 675
Ilość czynnika chłodniczego	g	1 100	1 500	2 200	3 000

Jednostka zewnętrzna

Marka sprężarki		GMCC	SANYO	SANYO	GMCC
Wymiary (Szer./Wys./Głęb.)	mm	810 × 600 × 300	920 × 699 × 380	990 × 910 × 340	1 005 × 910 × 400
Waga (Netto / Brutto)	kg	31 / 33	42 / 45	68 / 80	73 / 85
Poziom ciśnienia akustycznego	dB	65	67	70	70

Przewody czynnika chłodniczego

Średnica przewodu cieczowego	mm	6,35	6,35	6,35	6,35
Średnica przewodu gazowego	mm	9,52	9,52	9,52	9,52
Maksymalna długość instalacji	m	30	50	60	80
Maksymalna różnica wysokości	m	15	15	15	15

Zakres temperatury

Chłodzenie	°C	-15 - +50	-15 - +50	-15 - +50	-15 - +50
Grzanie	°C	-25 - +24	-25 - +24	-25 - +24	-25 - +24

KONFIGURACJE JEDNOSTEK

FMA-18I2HD/DVO	
Jeden wewnętrzny blok	Dwa wewnętrzne bloki
09	09+09
12	09+12
18	09+18
	12+12

FMA-27I3HD/DVO			
Dwa wewnętrzne bloki		Trzy wewnętrzne bloki	
09+09	12+12	09+09+09	09+12+12
09+12	12+18	09+09+12	09+12+18
09+18	18+18	09+09+18	12+12+12

FMA-32I4HD/DVO					
Dwa wewnętrzne bloki		Trzy wewnętrzne bloki		Cztery wewnętrzne bloki	
09+09	12+12	09+09+09	09+12+12	09+09+09+09	09+09+12+12
09+12	12+18	09+09+12	09+12+18	09+09+09+12	09+12+12+12
09+18	18+18	09+09+18	12+12+12	09+09+09+18	
			12+12+18		

FMA-42I5HD/DVO						
Dwa wewnętrzne bloki		Trzy wewnętrzne bloki		Cztery wewnętrzne bloki		Pięć wewnętrznych bloków
09+09	09+09+09	12+12+18	09+09+09+09	09+12+12+18	09+09+09+09+09	09+09+12+12+12
09+12	09+09+12	12+18+18	09+09+09+12	09+12+18+18	09+09+09+09+12	09+09+12+12+18
09+18	09+09+18	18+18+18	09+09+09+18	09+18+18+18	09+09+09+09+18	09+12+12+12+12
12+12	09+12+12		09+09+12+12	12+12+12+12	09+09+09+12+12	09+12+12+12+18
12+18	09+12+18		09+12+12+12	12+12+12+18	09+09+09+12+18	12+12+12+12+12
18+18	12+12+12		09+09+12+18	12+12+18+18	09+09+09+18+18	



Multi-split system FREE MATCH INVERTER

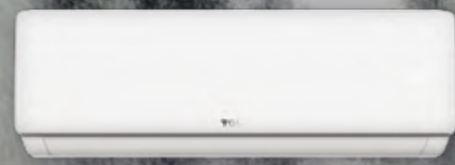

ścienne



kanałowe



kasetonowe



konsole

jednostki wewnętrzne

PARAMETRY TECHNICZNE:

Model		FMA-09CHSD/XAB11N	FMA-12CHSD/XAB11N	FMA-18CHSD/XAB11N	FMA-09D5RD/DVI	FMA-12D5RD/DVI	FMA-18D5RD/DVI
Wydajność chłodzenia	BTU/h	9 000	12 000	17 500	9 000	12 000	18 000
Wydajność grzania	BTU/h	9 000	12 000	17 800	9 500	13 500	19 600
Pobór mocy							
Chłodzenie / Grzanie	W	35	35	52	35	35	48
Pobór prądu							
Chłodzenie / Grzanie	A	0,2	0,2	0,34	0,16	0,16	0,21
Zasilanie	F/V/Hz	1 / 220-240 / 50			1 / 220-240 / 50		
Czynnik chłodniczy		R32			R32		
Przepływ powietrza, recyrkulacja	m³/h	550	550	800	500	600	850
Przewody czynnika chłodniczego							
Średnica przewodu cieczowego	mm	6,35	6,35	6,35	6,35	6,35	6,35
Średnica przewodu gazowego	mm	9,52	9,52	9,52	9,52	9,52	9,52
Maksymalna długość instalacji	m	15	15	15	15	15	15
Maksymalna różnica wysokości	m	10	10	10	10	10	10
Jednostka wewnętrzna							
Wymiary (Szer./Wys./Głęb.)	mm	777 × 250 × 201	777 × 250 × 201	910 × 294 × 206	700 × 450 × 200	700 × 450 × 200	920 × 450 × 200
Waga (Netto / Brutto)	kg	8 / 10,5	8 / 10,5	10 / 13	16 / 20	16 / 20	20 / 25
Poziom ciśnienia akustycznego (Cicho/Nis./Sred./Wys./Turbo)	dB	22 / 25 / 33 / 37 / 40	22 / 25 / 33 / 37 / 40	27 / 35 / 38 / 41 / 43	48 / 52 / 55	48 / 52 / 55	50 / 53 / 56

PARAMETRY TECHNICZNE:

Model		FMA-09CRD/DVI	FMA-12CRD/DVI	FMA-18CRD/DVI	FMA-09ZHRH/DVI	FMA-12ZHRH/DVI	FMA-18ZHRH/DVI
Wydajność chłodzenia	BTU/h	9 000	12 000	18 000	9 000	12 000	18 000
Wydajność grzania	BTU/h	9 500	13 500	19 600	9 500	13 500	19 600
Pobór mocy							
Chłodzenie / Grzanie	W	35	37	40	35	37	48
Pobór prądu							
Chłodzenie / Grzanie	A	0,15	0,17	0,18	0,15	0,17	0,21
Zasilanie	F/V/Hz	1 / 220-240 / 50			1 / 220-240 / 50		
Czynnik chłodniczy		R32			R32		
Przepływ powietrza, recyrkulacja	m³/h	500	600	800	650	650	850
Przewody czynnika chłodniczego							
Średnica przewodu cieczowego	mm	6,35	6,35	6,35	6,35	6,35	6,35
Średnica przewodu gazowego	mm	9,52	9,52	9,52	9,52	9,52	9,52
Maksymalna długość instalacji	m	15	15	15	15	15	15
Maksymalna różnica wysokości	m	10	10	10	10	10	10
Jednostka wewnętrzna							
Wymiary (Szer./Wys./Głęb.)	mm	574 × 250 × 574	574 × 250 × 574	574 × 250 × 574	700 × 600 × 215	700 × 600 × 215	700 × 600 × 215
Waga (Netto / Brutto)	kg	20 / 24	20 / 24	20 / 24	16 / 18	16 / 18	16 / 18
Poziom ciśnienia akustycznego (Nis./Sred./Wys.)	dB	46 / 49 / 52	46 / 49 / 52	49 / 52 / 56	40 / 48 / 52	40 / 48 / 52	50 / 53 / 56

W ZESTAWIE:



Odbiornik sygnału (dla typu kanałowego)



GYKQ-86E

WYJĄTKOWE ZALETY

- LED: Wyświetlacz LED
- ART: Niepowtarzalny wygląd
- Bf: Powłoka Blue Fin
- DC INVERTER: Sprężarka inwerterowa
- Podwójny drenaż
- Bezpieczna konstrukcja
- Czynnik R32
- Utrzymanie +8°C
- Self Clean (tylko dla typu ściennego)

KONTROLĘ I KOMFORT

- Inteligentny przepływ powietrza
- Niski poziom hałasu
- 7 biegów wentylatora
- I Feel
- Smart Vector Airflow (tylko dla typu ściennego)
- Komfortowe chłodzenie
- Podświetlenie pilota
- IoT Wi-Fi sterowanie (typu ściennego i kasetonowego)

FUNKCJE SYSTEMU

- Automatyczny restart
- Regulator czasowy dobowy
- Przycisk awaryjny
- Tryb snu
- Tryb ECO
- Powłoka antykorozyjna
- Zapamiętywanie pozycji żaluzji
- Ciepły początek
- Tryb niskiej temperatury
- Niezależne osuszanie
- Funkcja autodiagnostyki
- Tryb Turbo



Nowoczesna fabryka produkująca komercyjne klimatyzatory.

GD TCL Intelligent Heating & Ventilation Equipment CO., LTD. - firma łącząca badania i rozwój, produkcję, sprzedaż i obsługę sprzętu HVAC. Obejmuje produkcję od małych klimatyzatorów komercyjnych po wielozonowe systemy o dużej mocy.



NOWY SHOWROOM

1. Markowa strefa multimedialna
2. Strefa rozwiązań inteligentnych
3. Wystawa produktów
4. Prezentacja wielozonowych systemów

WIODĄCE LABORATORIA BRANŻOWE

5. Pomiar różnicy entalpii
6. Testowanie wpływu środowiska zewnętrznego
7. Kontrola i sprawdzanie sprzętu
8. Laboratorium pomiaru hałasu

ZDIGITALIZOWANA FABRYKA

9. Zrobotyzowana logistyka
10. Doskonalenie automatyzacji
11. Inteligentne sterowanie wszystkimi procesami
12. Zautomatyzowane instalowanie łożysk
13. Zautomatyzowane montowanie zaworów
14. Zautomatyzowane instalowanie rur w radiatorze
15. Automatyzacja cięcia i gięcia rur
16. Zautomatyzowane przemieszczanie produktów na taśmie produkcyjnej

UNIWERSALNE ZEWNĘTRZNE JEDNOSTKI

Inwerter

PEŁNY INWERTER PRĄDU STAŁEGO

Zapewnia precyzyjną kontrolę i wysoki poziom komfortu, jednocześnie oszczędzając energię i szybko chłodząc lub ogrzewając.

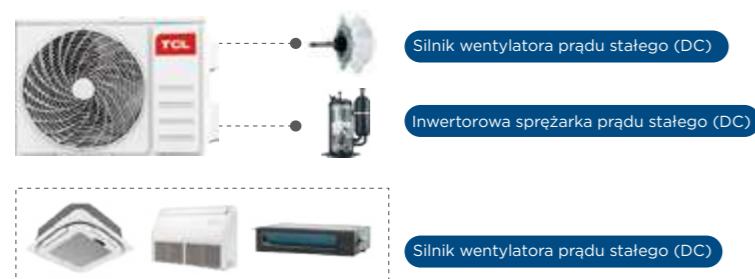

UNIWERSALNA JEDNOSTKA

Jednocześnie pasuje do wewnętrznych jednostek kasetonowych, kanałowych i przypodłogowo-sufitowych.

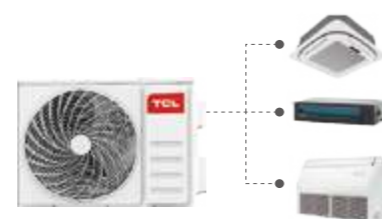

WYSOKA WYDAJNOŚĆ ENERGETYCZNA

Dzięki wysoko wydajnym sprężarkom, klimatyzatory spełniają europejskie standardy ERP. SEER (współczynnik sezonowej wydajności energetycznej) osiąga klasę efektywności energetycznej A++, a SCOP (współczynnik sezonowej wydajności na grzanie) - klasę efektywności energetycznej A+.

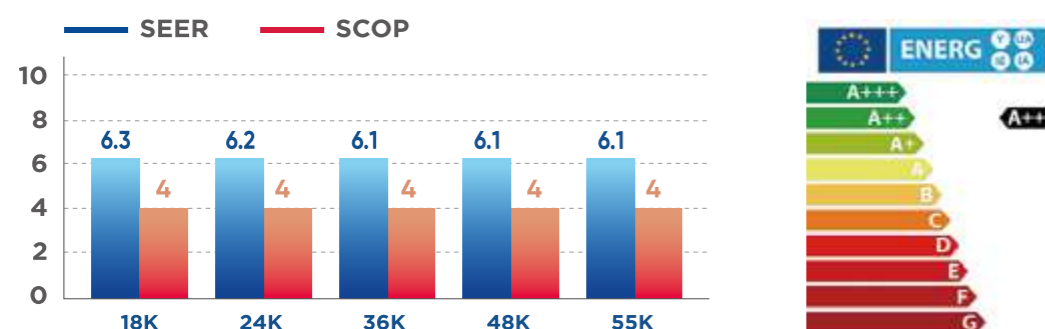

Wyjątkowe uniwersalne zewnętrzne jednostki pasują do wszystkich typów wewnętrznych jednostek w systemach komercyjnych. Charakteryzują się wysoką wydajnością energetyczną, a ich konstrukcja zapewnia wysoką niezawodność, gwarantując długą żywotność.



DŁUGI TRAKT INSTALACYJNY

Długość rur instalacyjnych może wynosić nawet 60 metrów, co pozwala na wybór optymalnego miejsca instalacji.



KONSTRUKCJA Z JEDNYM WENTYLATOREM

(zastosowane w modelach od 36K do 60K)

Zewnętrzne jednostki dostosowane do kompaktowej konstrukcji z jednym wentylatorem, co znacznie ułatwia transport i instalację.

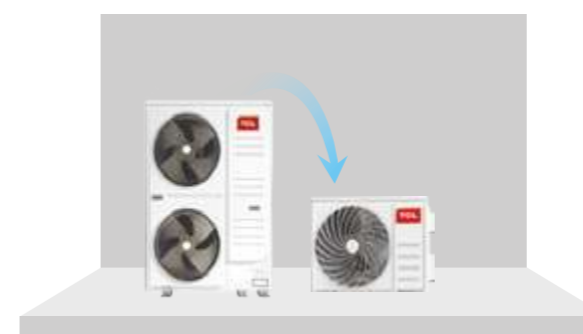

SZEROKI ZAKRES TEMPERATUR

W zewnętrznej jednostce zastosowano podgrzewanie tacy, co pozwala na prace w trybie ogrzewania nawet do -25°C, zapewniając szerokie zastosowanie.

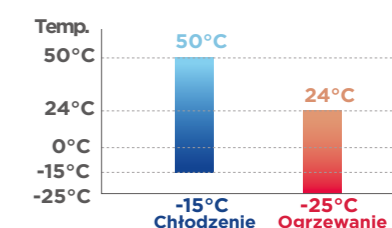



KOMERCYJNE SYSTEMY

Inwerter kasetonowe

NISKI POZIOM HAŁASU

750 mm



3D łopatk

Specjalny typ łopatek zapewnia cichy tryb pracy wentylatora wewnętrznego bloku.

POMPA DRENAŻOWA

Wbudowana pompa drenażowa może podnosić wodę na wysokość do 1200 mm, co zapewnia elastyczność montażu i poprawia wydajność odprowadzania wody.



SMART WIND

W trybie chłodzenia kieruje strumień powietrza pod sufit.

W trybie ogrzewania kieruje ciepłe powietrze w dół na podłogę.



8 KIERUNKÓW PRZEPLYWU POWIETRZA

Tworzy idealny przepływ powietrza we wszystkich kierunkach.

WYŚWIETLACZ LED

Dokładne regulowanie temperatury i wyświetlanie ostrzeżeń.



WTŁACZANIE ŚWIEŻEGO POWIETRZA

Wprowadzenie świeżego powietrza do 15% ogólnej objętości powietrza w pomieszczeniu.



IOT WI-FI



Sterowanie IoT Wi-Fi za pomocą aplikacji **TCL HOME**.



nowy panel Q8

GYKQ-85T

W ZESTAWIE:

PARAMETRY TECHNICZNE:

Model		TCC-18CHRH/DV	TCC-24CHRH/DV	TCC-36CHRH/DV	TCC-48CHRH/DV7	TCC-55CHRH/DV7
Jednostka wewnętrzna		TCC-18CHRH/DVI	TCC-24CHRH/DVI	TCC-36CHRH/DVI	TCC-48CHRH/DV7I	TCC-55CHRH/DV7I
Jednostka zewnętrzna		TCC-18HH/DVO	TCC-24HH/DVO	TCC-36HH/DVO	TCC-48HH/DV7O	TCC-55HH/DV7O
Wydajność chłodzenia	kW	5,3 (0,62-5,58)	7,03 (2,2-7,5)	10,55 (3,08-12,3)	14,07 (3,52-15,83)	16,0 (4,1-16,71)
	BTU/h	18 000 (2 115-19 050)	24 000 (7 500-25 500)	36 000 (10 500-42 000)	48 000 (12 000-54 000)	55 000 (14 000-57 000)
Wydajność grzania	kW	5,8 (0,76-6,1)	7,9 (2,32-8,35)	11,72 (3,28-13,5)	16,12 (4,1-17,29)	17,0 (4,4-19,93)
	BTU/h	19 800 (2 600-20 820)	26 900 (7 900-28 500)	40 000 (11 200-46 000)	55 000 (14 000-59 000)	58 000 (15 000-68 000)
SEER		6,3	6,2	6,2	6,1	6,1
Klasa efektywności energetycznej chłodzenia		A++				
SCOP		4,0	4,0	4,1	4,0	4,0
Klasa efektywności energetycznej grzania		A+				
Pobór mocy						
Chłodzenie	W	1 625 (395-2 750)	2 390 (710-3 165)	3 180 (210-4 460)	4 700 (745-5 780)	5 900 (1 020-6 440)
Grzanie	W	1 620 (395-2 400)	2 330 (745-2 965)	3 280 (300-3 560)	5 100 (920-5 430)	5 800 (920-6 950)
Pobór prądu						
Chłodzenie	A	7,5 (1,8-12,0)	10,2 (3,8-14,0)	14,6 (1,0-20,3)	7,7 (1,4-10,6)	9,0 (1,9-10,0)
Grzanie	A	7,1 (1,6-11,0)	8,5 (4,0-13,0)	15,0 (1,4-16,3)	7,8 (1,7-9,8)	8,8 (1,7-10,7)
Zasilanie	F/V/Hz	1 / 220-240 / 50			3 / 380-415 / 50	
Typ czynnika chłodniczego / GWP		R32 / 675				
Ilość czynnika chłodniczego	g	950	1 350	2 100	2 100	2 600
Jednostka wewnętrzna						
Wymiary (Szer./Wys./Głęb.)	mm	840 × 245 × 840	840 × 245 × 840	840 × 290 × 840	840 × 290 × 840	840 × 290 × 840
Waga (Netto / Brutto)	kg	23 / 27	24 / 28	26 / 31	28 / 33	28 / 33
Poziom hałasu (Super/Wysoki/Sredni/Niski/Cichy)	dB	45 / 42 / 39 / 36 / 34	49 / 46 / 42 / 39 / 37	53 / 50 / 49 / 47 / 43	53 / 51 / 49 / 47 / 44	53 / 51 / 49 / 47 / 44
Jednostka zewnętrzna						
Marka sprężarki		GMCC	SANYO	GMCC	SANYO	HIGHLY
Wymiary (Szer./Wys./Głęb.)	mm	780 × 605 × 307	845 × 700 × 342	910 × 804 × 378	1 010 × 858 × 436	1 010 × 858 × 436
Waga (Netto / Brutto)	kg	30 / 33	40 / 44	55 / 60	74 / 86	82 / 94
Poziom ciśnienia akustycznego	dB	52	54	57	62	63
Przewody czynnika chłodniczego						
Regulator		Kapilara+EZR	Kapilara+EZR	Kapilara+EZR	EZR	EZR
Średnica przewodu cieczowego	mm	6,35	6,35	9,52	9,52	9,52
Średnica przewodu gazowego	mm	9,52	12,7	15,88	15,88	15,88
Maksymalna długość instalacji	m	30	30	50	60	60
Maksymalna różnica wysokości	m	15	15	25	30	30
Panel dekoracyjny						
Typ panelu		Q8	Q8	Q8	Q8	Q8
Wymiary (Szer./Wys./Głęb.)	mm	950 × 950 × 45	950 × 950 × 45	950 × 950 × 45	950 × 950 × 45	950 × 950 × 45
Waga (Netto / Brutto)	kg	6 / 9	6 / 9	6 / 9	6 / 9	6 / 9
Zakres temperatur						
Chłodzenie	°C	-15 - +50				
Grzanie	°C	-25 - +24				

KOMERCYJNE SYSTEMY

Inwerter
przypodłogowo-sufitowe

ELASTYCZNY MONTAŻ



Dostępne są dwa sposoby montażu: poziomy lub pionowy.

PRZEPIŃW POWIETRZA

Kierunek przepływu powietrza można regulować według uznania, aby równomiernie dystrybuować powietrze w pomieszczeniu.



WĄSKI DESIGN

Kompaktowy design o grubości 235 mm.



Dyskretny i elegancki - dopasowuje się do różnych stylów pomieszczeń.

PODWÓJNY DRENAŻ

Kondensowana woda może być odprowadzana z obu stron.



PODŁĄCZENIA RUR

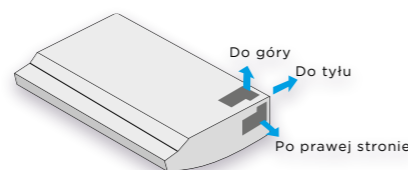

Konstrukcja bloku umożliwia podłączenie połączeń z dowolnej strony.

WYŚWIETLACZ LED



Prosty w obsłudze i konfiguracji dzięki wyświetlaczowi cyfrowemu.

IOT WI-FI



Sterowanie IoT Wi-Fi za pomocą aplikacji **TCL HOME**.

W ZESTAWIE:

GYKQ-85T

PARAMETRY TECHNICZNE:

Model	TCC-18ZHRH/DV	TCC-24ZHRH/DV	TCC-36ZHRH/DV	TCC-48ZHRH/DV7	TCC-55ZHRH/DV7	
Jednostka wewnętrzna	TCC-18ZHRH/DVI	TCC-24ZHRH/DVI	TCC-36ZHRH/DVI	TCC-48ZHRH/DV7I	TCC-55ZHRH/DV7I	
Jednostka zewnętrzna	TCC-18HH/DVO	TCC-24HH/DVO	TCC-36HH/DVO	TCC-48HH/DV7O	TCC-55HH/DV7O	
Wydajność chłodzenia	kW	5,3 (0,62-5,58)	7,03 (2,2-7,5)	10,55 (3,08-12,3)	14,07 (3,52-15,24)	16,0 (4,1-16,71)
	BTU/h	18 000 (2 115-19 050)	24 000 (7 500-25 500)	36 000 (10 500-42 000)	48 000 (12 000-52 000)	55 000 (14 000-57 000)
Wydajność grzania	kW	5,8 (0,76-6,1)	7,9 (2,32-8,35)	11,72 (3,28-13,5)	16,12 (4,1-17,0)	17,0 (4,4-19,64)
	BTU/h	19 800 (2 600-20 820)	26 900 (7 900-28 500)	40 000 (11 200-46 000)	55 000 (14 000-58 000)	58 000 (15 000-67 000)
SEER		6,3	6,2	6,1	6,1	6,1
Klasa efektywności energetycznej chłodzenia				A++		
SCOP		4,0	4,0	4,0	4,0	4,0
Klasa efektywności energetycznej grzania				A+		
Pobór mocy						
Chłodzenie	W	1 580 (395-2 740)	2 400 (710-3 165)	3 280 (200-4 410)	4 650 (800-5 820)	6 000 (1 020-6 440)
	W	1 780 (350-2 400)	2 550 (745-2 965)	3 330 (290-3 510)	5 200 (920-5 460)	5 960 (920-6 950)
Grzanie	W	1 780 (350-2 400)	2 550 (745-2 965)	3 330 (290-3 510)	5 200 (920-5 460)	5 960 (920-6 950)
	W	1 780 (350-2 400)	2 550 (745-2 965)	3 330 (290-3 510)	5 200 (920-5 460)	5 960 (920-6 950)
Pobór prądu						
Chłodzenie	A	7,0 (1,8-12,0)	10,5 (3,8-14,0)	15,0 (0,9-20,1)	7,4 (1,5-10,6)	9,2 (1,9-10,0)
Grzanie	A	8,0 (1,6-11,0)	11,0 (4,0-13,0)	15,3 (1,3-16,1)	8,4 (1,7-9,8)	9,1 (1,7-10,7)
Zasilanie	F/V/Hz	1 / 220-240 / 50			3 / 380-415 / 50	
Typ czynnika chłodniczego / GWP		R32 / 675				
Ilość czynnika chłodniczego	g	950	1 350	2 100	2 100	2 600
Jednostka wewnętrzna						
Wymiary (Szer./Wys./Głęb.)	mm	1 055 × 675 × 235	1 055 × 675 × 235	1 275 × 675 × 235	1 635 × 675 × 235	1 635 × 675 × 235
Waga (Netto / Brutto)	kg	24 / 29	26 / 31	30 / 35	38 / 43	38 / 43
Poziom hałasu (Super/Wysoki/Średni/Niski/Cichy)	dB	49 / 44 / 42 / 39 / 35	54 / 51 / 47 / 43 / 40	55 / 51 / 49 / 45 / 42	55 / 54 / 51 / 48 / 45	55 / 54 / 51 / 48 / 45
Jednostka zewnętrzna						
Marka sprężarki		GMCC	SANYO	GMCC	SANYO	HIGHLY
Wymiary (Szer./Wys./Głęb.)	mm	780 × 605 × 307	845 × 700 × 342	910 × 804 × 378	1 010 × 858 × 436	1 010 × 858 × 436
Waga (Netto / Brutto)	kg	30 / 33	40 / 44	55 / 60	74 / 86	82 / 94
Poziom ciśnienia akustycznego	dB	52	54	57	62	63
Przewody czynnika chłodniczego						
Regulator		Kapilara+EZR	Kapilara+EZR	Kapilara+EZR	EZR	EZR
Średnica przewodu cieczowego	mm	6,35	6,35	9,52	9,52	9,52
Średnica przewodu gazowego	mm	9,52	12,7	15,88	15,88	15,88
Maksymalna długość instalacji	m	30	30	50	60	60
Maksymalna różnica wysokości	m	15	15	25	30	30
Zakres temperatur						
Chłodzenie	°C				-15 - +50	
Grzanie	°C				-25 - +24	

KOMERCYJNE SYSTEMY

Inwerter kanałowe

ELASTYCZNE POBIERANIE POWIETRZA



Wprowadzenie świeżego powietrza do 15% ogólnej objętości powietrza w pomieszczeniu.

Wbudowany odwracalny zbierak powietrza umożliwia łatwą regulację kierunku pobierania powietrza (do tyłu lub w dół).

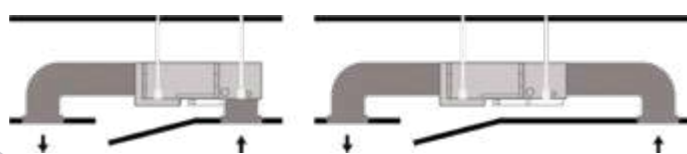

WTŁACZANIE ŚWIEŻEGO POWIETRZA



Kompaktowa konstrukcja o grubości kanału od 200 do 300 mm w zależności od modelu.

PODWÓJNY DRENAŻ

Odprowadzenie wody możliwe z każdej strony - elastycznie dostosowuje się do ograniczeń montażu.



WĄSKI DESIGN

ŁATWE CZYSZCZENIE

Filtr można łatwo zdjąć do czyszczenia.

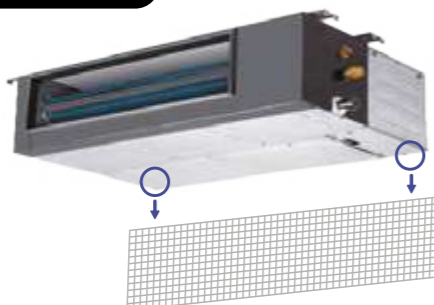

IOT WI-FI



Sterowanie IoT Wi-Fi za pomocą aplikacji **TCL HOME**.

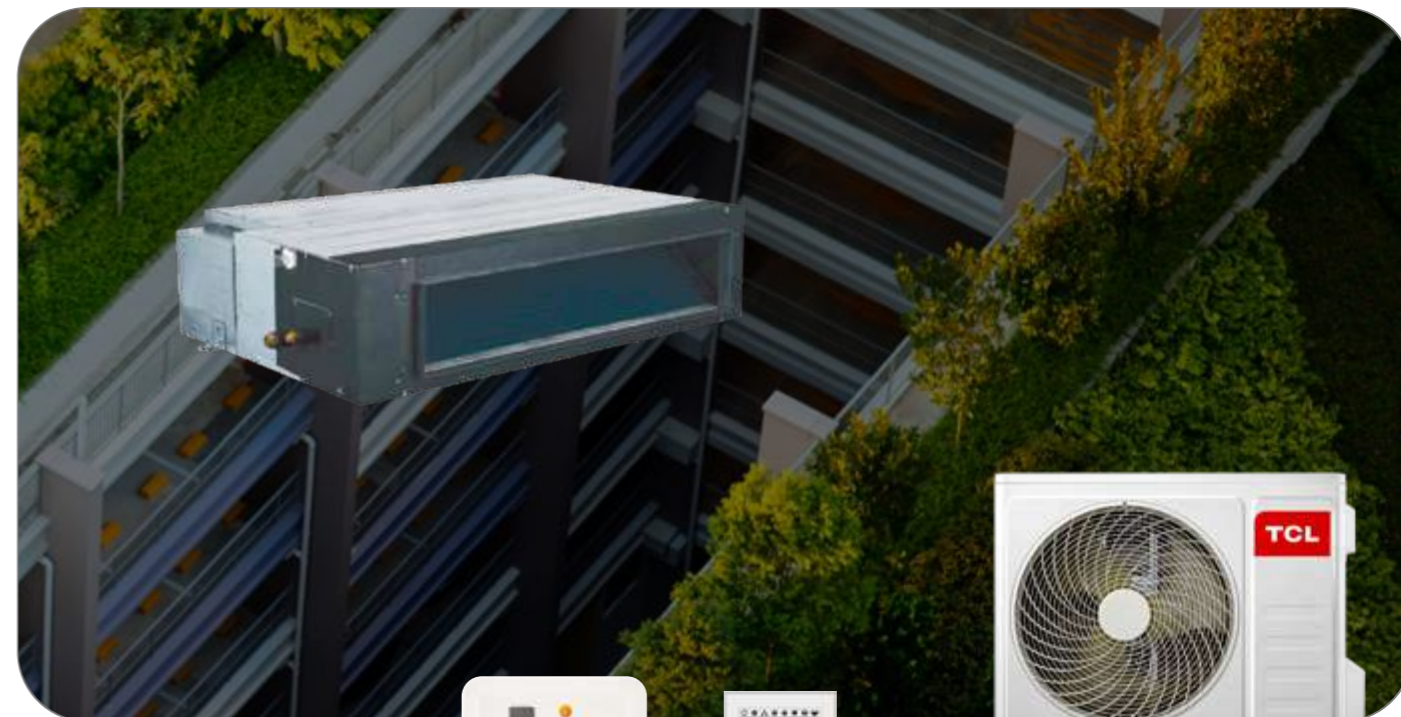

W ZESTAWIE:

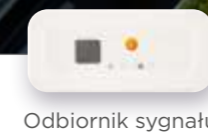

Odbiornik sygnału



Przewodowy pilot KW-86J1/J2

PARAMETRY TECHNICZNE:

Model		TCC-18D2HWH/DV	TCC-24D2HWH/DV	TCC-36D2HWH/DV	TCC-48D2HWH/DV7	TCC-55D2HWH/DV7
Jednostka wewnętrzna		TCC-18D2HWH/DVI	TCC-24D2HWH/DVI	TCC-36D2HWH/DVI	TCC-48D2HWH/DV7I	TCC-55D2HWH/DV7I
Jednostka zewnętrzna		TCC-18HH/DVO	TCC-24HH/DVO	TCC-36HH/DVO	TCC-48HH/DV7O	TCC-55HH/DV7O
Wydajność chłodzenia	kW	5,3 (0,62-5,58)	7,03 (2,2-7,5)	10,55 (3,08-12,3)	14,07 (3,52-15,53)	16,0 (4,1-17,29)
	BTU/h	18 000 (2 115-19 050)	24 000 (7 500-25 500)	36 000 (10 500-42 000)	48 000 (12 000-53 000)	55 000 (14 000-59 000)
Wydajność grzania	kW	5,8 (0,76-6,1)	7,9 (2,32-8,35)	11,72 (3,28-13,5)	16,12 (4,1-18,17)	17,0 (4,4-20,52)
	BTU/h	19 800 (2 600-20 820)	26 900 (7 900-28 500)	40 000 (11 200-46 000)	55 000 (14 000-62 000)	58 000 (15 000-70 000)
SEER		6,3	6,2	6,1	6,1	6,1
Klasa efektywności energetycznej chłodzenia					A++	
SCOP		4,0	4,0	4,3	4,0	4,0
Klasa efektywności energetycznej grzania					A+	
Pobór mocy						
Chłodzenie	W	1 680 (395-2 740)	2 290 (710-3 135)	3 300 (170-4 320)	4 950 (810-5 750)	6 060 (1 090-6 510)
Grzanie	W	1 820 (350-2 400)	2 420 (745-2 935)	3 300 (270-3 520)	5 400 (890-5 560)	5 950 (880-6 950)
Pobór prądu						
Chłodzenie	A	7,6 (1,8-12,0)	9,2 (3,8-13,6)	15,1 (0,8-19,7)	7,6 (1,5-10,4)	9,3 (2,0-10,1)
Grzanie	A	8,0 (1,6-11,0)	10,2 (4,0-12,6)	15,1 (1,2-16,1)	8,3 (1,7-10,4)	9,1 (1,7-10,7)
Zasilanie	F/V/Hz	1 / 220-240 / 50			3 / 380-415 / 50	
Typ czynnika chłodniczego / GWP					R32 / 675	
Ilość czynnika chłodniczego	g	950	1 350	2 100	2 100	2 600
Jednostka wewnętrzna						
Wymiary (Szer./Wys./Głęb.)	mm	920 × 210 × 570	920 × 270 × 570	1 140 × 270 × 710	1 400 × 235 × 675	1 400 × 235 × 675
Waga (Netto / Brutto)	kg	24 / 28	26 / 30	36 / 41	38 / 43	40 / 45
Poziom hałasu (Super/Wysoki/Sredni/Niski/Cichy)	dB	43 / 41 / 39 / 37 / 35	48 / 45 / 43 / 38 / 36	52 / 49 / 47 / 45 / 44	54 / 52 / 50 / 48 / 46	55 / 53 / 51 / 49 / 47
Jednostka zewnętrzna						
Marka sprężarki		GMCC	SANYO	GMCC	SANYO	HIGHLY
Wymiary (Szer./Wys./Głęb.)	mm	780 × 605 × 307	845 × 700 × 342	910 × 804 × 378	1 010 × 858 × 436	1 010 × 858 × 436
Waga (Netto / Brutto)	kg	30 / 33	40 / 44	55 / 60	74 / 86	82 / 94
Poziom ciśnienia akustycznego	dB	52	54	57	62	63
Przewody czynnika chłodniczego						
Regulator		Kapilara+EZR	Kapilara+EZR	Kapilara+EZR	EZR	EZR
Średnica przewodu cieczowego	mm	6,35	6,35	9,52	9,52	9,52
Średnica przewodu gazowego	mm	9,52	12,7	15,88	15,88	15,88
Maksymalna długość instalacji	m	30	30	50	60	60
Maksymalna różnica wysokości	m	15	15	25	30	30
Zakres temperatur						
Chłodzenie	°C				-15 - +50	
Grzanie	°C				-25 - +24	

Niniejszy materiał ma charakter informacyjny i nie stanowi oferty handlowej. Wszystkie teksty, rysunki, zdjęcia oraz wszystkie inne informacje, opublikowane w niniejszym katalogu, są chronione prawem autorskim i należą do Climatek network s.r.o. lub zostały wykorzystane na podstawie odpowiednich licencji/zezwoleń.

Wszelkie kopiowanie, dystrybucja, przetwarzanie oraz przesyłanie zawartości bez zezwolenia firmy Climatek network s.r.o. jest zabronione.

W związku z ciągłym rozwojem firmy TCL oraz wdrażaniem nowych produktów i rozwiązań technicznych, podane w niniejszej publikacji dane mogą ulec zmianie. W przypadku wątpliwości skontaktuj się z Autoryzowanym Partnerem, Dystrybutorem lub Climatek network s.r.o.

Urządzenia klimatyzacyjne TCL zawierają fluorowane gazy cieplarniane R32, objęte protokołem z Kioto oraz czynnik chłodniczy R290.

Ten katalog został opracowany z wykorzystaniem następujących zasobów: Freepik.com, Unsplash.com, Pexels.com.